



EQUIPAMENTOS

NUZIA LEILA DUTRA DA SILVA DANTAS
RUA JARQUES LUCIO DA SILVA, 316 –
BOSQUE DO PIRANHAS –
SÃO BENTO-PB – CEP: 58.865-000

E-MAIL: nlequipamentossb@gmail.com

A COMISSÃO PERMANENTE DE LICITAÇÃO
PREFEITURA MUNICIPAL DE AMONTADA-CE
PREGÃO ELETRÔNICO Nº 15.08.01/2022PE
DATA DA ABERTURA: 31/08/2022
HORÁRIO DE ABERTURA: 09:00 HORAS.
www.blcompras.org.br
JUGAMENTO DA PROPOSTA: MENOR PREÇO POR ITEM

PROPOSTA FINAL

O presente Pregão tem por objeto: REGISTRO DE PREÇOS VISANDO FUTURAS E EVENTUAIS AQUISIÇÃO DE EQUIPAMENTO/MATERIAL PERMANENTE PARA AS UNIDADES BÁSICAS DE SAÚDE DO MUNICÍPIO DE AMONTADA CONFORME PROPOSTA: 11871.404000/1220-01 MINISTERIO DA SAÚDE.

nº	Descrição dos Produtos	MARCA	UND	QTA	P. Unit	P.Total
1	AR CONDICIONADO SPLIT INVERTER 9000 A 12.000 BTUS - QUENTE/FRIO ALIMENTAÇÃO 220V - FREQUENCIA 60HZ,CONTROLE DE DIREÇÃO DO AR (DIREITA ESQUERDA) MANUAL, E PARA CIMA PARA BAIXO AUTOMATICO, CLASSIFICAÇÃO ENERGÉTICO SELO TIPO A, COM CONTROLE REMOTO SEM FIO, COR BRANCA PARA UNIDADE EVAPORADORA E A CONDENSADORA, COM DESUMIDIFICADOR, FILTRO ANTIBACTÉRIA, GARANTIA DE 12 MESES, MATERIAL DE SERPENTINA COMPOSTO POR COBRE OU ALUMINIO AMPLA DISPUTA.	AGRATTO - ICST9QFR4-02	UND	28	R\$ 1.895,00	R\$ 53.060,00
P.UN		um mil, oitocentos e noventa e cinco reais				
P.TO		cinquenta e três mil e sessenta reais				
2	AR CONDICIONADO SPLIT INVERTER 9000 A 12.000 BTUS - QUENTE/FRIO ALIMENTAÇÃO 220V - FREQUENCIA 60HZ,CONTROLE DE DIREÇÃO DO AR (DIREITA ESQUERDA) MANUAL, E PARA CIMA PARA BAIXO AUTOMATICO, CLASSIFICAÇÃO ENERGÉTICO SELO TIPO A, COM CONTROLE REMOTO SEM FIO, COR BRANCA PARA UNIDADE EVAPORADORA E A CONDENSADORA, COM DESUMIDIFICADOR, FILTRO ANTIBACTÉRIA, GARANTIA DE 12 MESES, MATERIAL DE SERPENTINA COMPOSTO POR COBRE OU ALUMINIO. ME/EPP	AGRATTO - ICST9QFR4-02	UND	9	R\$ 1.895,00	R\$ 17.055,00
P.UN		um mil, oitocentos e noventa e cinco reais				
P.TO		dezessete mil e cinquenta e cinco reais				
3	GELADEIRA REFRIGERADOR 1 PORTA CYCLE DEFROST CLASSE A 261 A 290 LITROS CRA30F DEGELO SECO, ECONOMIA DE ENERGIA, GAVETÃO DE LEGUMES TRANSPARENTE, PÉS ESTABILIZADORES, GAVETA DE FRIOS E IORGUTES, DADOS TECNICOS: GARANTIA 12 MESES, COR: BRANCO, VOLTAGEM: 220V/110V, DIMENSÕES (AXLXP): 144X55X63,1 CM. PESO LIQUIDO: 42,0 KG, CAPACIDADE DO FREEZER: 25, ILUMINAÇÃO INTERNA: SIM, PORTA-OVOS: SIM, SISTEMA DE DEGELO, CONTROLE DE TEMPERATURA: INTERNO, CAPACIDADE DA GELADEIRA: 236L.	ESMALTEC - RCD35	UND	11	R\$ 2.180,00	R\$ 23.980,00
P.UN		dois mil, cento e oitenta reais				
P.TO		vinte e três mil, novecentos e oitenta reais				
14	BEBEDOURO/PURIFICADOR REFRIGERADOR: TIPO: PRESSÃO COLUNA SIMPLES	ESMALTEC - EGC35B	UND	13	R\$ 700,00	R\$ 9.100,00
P.UN		setecentos reais				

CNPJ: 03.829.590/0001-58 - INSC EST.: 16.128.208-3 - INSC. MUN.: 03025/2020 -

TEL: 83-9.8165-1278 - email: nlequipamentossb@gmail.com

LUCAS
GUSTAVO
LIMA DA
SILVA:10375

Assinado de
forma digital
LUCAS GUSTAVO
LIMA DA
SILVA:10375



EQUIPAMENTOS

NUZIA LEILA DUTRA DA SILVA DANTAS
RUA JARQUES LUCIO DA SILVA, 316 –
BOSQUE DO PIRANHAS –
SÃO BENTO-PB – CEP: 58.865-000

E-MAIL: nlequipamentossb@gmail.com

P.TO	nove mil e cem reais
Valor Total dos Itens	
	R\$ 103.195,00
cento e três mil, cento e noventa e cinco reais	

*Validade da Proposta: 60 Dias**Condições de Pagamento: de acordo com o edital**Prazo de entrega: de acordo com o edital*

Declaramos que todos os nossos produtos de são de origem nacional, novos e dentro do prazo de validade.

Nos preços acima estão incluídos todos os insumos que o compõem, inclusive as despesas com impostos, taxas, frete, seguros, carga e descarga e quaisquer outros que incidam direta ou indiretamente no fornecimento dos produtos desta Licitação.

Estamos de acordo a substituí todas as mercadorias que apresentarem defeito de fabricação; Garantia de 12 (doze) meses.

Declaro expressamente que será cumprido o fornecimento de acordo com as especificações, a partir da assinatura do contrato.

Declaramos para todos os efeitos legais, que ao apresentar esta proposta, com os preços e prazos acima indicados, estamos de pleno acordo com as condições estabelecidas para esta licitação, as quais nos submetemos incondicionalmente e integralmente.

Declaro que examinei, conheço e me submeto a todas as condições contidas no Edital da presente Licitação modalidade Pregão a cima mencionado, bem como verifiquei todas as especificações nele contidas, não havendo quaisquer discrepâncias nas informações, nas condições de fornecimento e documentos que dele fazem parte.

Declaro ainda que, estou ciente de todas as condições que possam de qualquer forma influir nos custos, assumindo total responsabilidade por erros ou omissões existentes nesta proposta, bem como qualquer despesa relativa à realização integral de seu objeto.

Declaramos para todos os efeitos legais, que após o recebimento da ordem de fornecimento iniciarei o fornecimento no prazo de Imediato, que nos preços cotados estão inclusas todas as despesas, de qualquer natureza, incidentes sobre o objeto deste Pregão e que temos total conhecimento e concordância com os termos deste Edital de Pregão e seus Anexos.

Declaro manter os preços para pedidos com apenas uma unidade, sem pedido mínimo para despacho.

Declaro que ao emitir a nota fiscal enviarei todas as certidões negativas junto com a nota fiscal sob pena de não recebimento da mesma.

Finalizando, declaramos que estamos de pleno acordo e que temos total conhecimento e concordância com todas as condições estabelecidas no Edital e seus anexos.

DADOS BANCARIOS: BANCO DO BRASIL - AG: 1134-7- C/C: 29457-8

FAVORECIDO: NUZIA LEILA DUTRA DA SILVA DANTAS - PIX:5583981891986

CNPJ: 03.829.590/0001-58 - INSC EST.: 16.128.208-3 - INSC. MUN.: 03025/2020 -

TEL: 83-9.8165-1278 - email: nlequipamentossb@gmail.com

LUCAS
GUSTAVO
LIMA DA
SILVA:103
75957421

Assinado de
forma digita
por LUCAS
GUSTAVO
LIMA DA
SILVA:10375
75957421



EQUIPAMENTOS

NUZIA LEILA DUTRA DA SILVA DANTAS
RUA JARQUES LUCIO DA SILVA, 316 –
BOSQUE DO PIRANHAS –
SÃO BENTO-PB – CEP: 58.865-000

E-MAIL: nlequipamentossb@gmail.com



DADOS DO RESPONSÁVEL PELA ASSINATURA DO CONTRATO: LUCAS GUSTAVO LIMA DA SILVA, SOLTEIRO, BRASILEIRO, CPF DE Nº 103.759.574-21 E DE IDENTIDADE DE Nº 57419204 SSP SP, RESIDENTE NA RUA ELIAS FIGUEIREDO DA NOBREGA, Nº 659 – VIEIROPOLIS– SÃO BENTO – PB, REPRESENTANTE COMERCIAL.

LUCAS GUSTAVO LIMA DA SILVA:10375957421
Assinado de forma digital por LUCAS GUSTAVO LIMA DA SILVA:10375957421

São Bento - PB, 31 de Agosto de 2022

NUZIA LEILA DUTRA DA SILVA DANTAS
CNPJ: 03.829.590/0001-58

EQUIPAMENTOS



A COMISSÃO PERMANENTE DE LICITAÇÃO
PREFEITURA MUNICIPAL DE AMONTADA
PREGÃO ELETRÔNICO Nº 15.08.01/2022.05/PE
DATA DE ABERTURA: 31 DE AGOSTO DE 2022 ÀS 09:00 HORAS.

ATRAVÉS DO PRESENTE, DECLARAMOS INTEIRA SUBMISSÃO AOS DITAMES DA LEI Nº 8.666/93, SUAS POSTERIORES ALTERAÇÕES E AS CLÁUSULAS E CONDIÇÕES PREVISTAS NO PROCESSO LICITATÓRIO ACIMA MENCIONADO.

OBJETO: REGISTRO DE PREÇOS VISANDO FUTURAS E EVENTUAIS AQUISIÇÃO DE EQUIPAMENTO/MATERIAL PERMANENTE PARA AS UNIDADES BÁSICAS DE SAÚDE DO MUNICÍPIO DE AMONTADA CONFORME PROPOSTA: 11872-404000/1220-01 MINISTÉRIO DA SAÚDE.

RAZÃO SOCIAL : X MEDICAL & CLEAN LTDA
ENDEREÇO : AVENIDA MINISTRO JOSE AMERICO Nº 700 BAIRRO PARQUE IRACEMA
CEP : 60.824-245 FORTALEZA - CEARA - BANCO DO BRASIL 001 - AG: 3655-2 / CC: 77979-2
CNPJ :13.737.194/0001-54 CGF :06.154.538-4
EMAIL : XMEDICALCLEAN@GMAIL.COM TELEFONE : (85) 3393-9542

PROPOSTA DE PREÇOS

ITEM	ESPECIFICAÇÃO	UNIDADE	QUANT.	MARCA	V. UNITARIO	V. UNIT EXTENSO	V. TOTAL	V. TOTAL EXTENSO
4	BALANÇA DIGITAL ANTROPOMÉTRICA INFANTIL C/ CONCHA EM POLIPROPILENO ATÉ 16 KG - 109 E - CONCHA ANATÔMICA EM POLIPROPILENO COM MEDIDA 540 X 290 MM INJETADA EM MATERIAL ANTI-GERMES; FAIXA DE MEDIÇÃO ANTROPOMÉTRICA NA CONCHA DE 54 CM; GABINETE EM PLÁSTICO ABS; DISPLAY LED COM 6 DÍGITOS DE 14,2 MM DE ALTURA E 8,1 MM DE LARGURA; ESTRUTURA INTERNA EM AÇO CARBONO BICROMATIZADO C/ COBERTURA PLÁSTICA; PÉS REGULÁVEIS EM BORRACHA SINTÉTICA; FONTE EXTERNA 90 A 240 VAC C/ CHAVEAMENTO AUTOMÁTICO; FUNÇÃO TARA ATÉ CAPACIDADE MÁXIMA DA BALANÇA; HOMOLOGADAS PELO INMETRO E AFERIDAS PELO IPEM; 01 ANO DE GARANTIA;	UND	2	BALMAK	R\$ 959,00	novecientos e cincuenta e nove reais	R\$ 1.918,00	mil novecentos e dezotto reais
20	FOCO REFLETOR AMBULATORIAL; ILUMINAÇÃO EM LED; HASTE FLEXÍVEL.	UND	8	MODELO	R\$ 379,00	trezentos e setenta e nove reais	R\$ 3.032,00	três mil e trinta e dois reais

VALOR TOTAL DA PROPOSTA	R\$ 4.950,00
quatro mil, novecentos e cinquenta reais	

PRAZO DE EXECUÇÃO CONTRATUAL: DE ACORDO COM O EDITAL.
PRAZO DE VALIDADE DA CARTA PROPOSTA: 60 (SESSENTA) DIAS.
PRAZO DE ENTREGA: DE ACORDO COM O EDITAL.

DECLARO, AINDA, QUE CASO SEJA VENCEDOR DO PRESENTE CERTAME QUE CUMPRIREI COM DILIGÊNCIA A FIEL OBSERVÂNCIA DE EXECUÇÃO DO ITEM ABAIXO DISCRIMINADO.

DECLARA QUE, NOS VALORES APRESENTADOS ACIMA, ESTÃO INCLUSOS TODOS OS TRIBUTOS, ENCARGOS TRABALHISTAS, PREVIDENCIÁRIOS, FISCAIS E COMERCIAIS, TAXAS, FRETES, SEGUROS, DESLOCAMENTOS DE PESSOAL, CUSTOS, DEMAIS DESPESAS QUE POSSAM INCIDIR SOBRE FORNECIMENTO LICITADO, INCLUSIVE A MARGEM DE LUCRO.

DECLARAMOS PARA TODOS OS FINS DE DIREITO, QUE CUMPRIMOS PLENAMENTE OS REQUISITOS DE HABILITAÇÃO E QUE NOSSA CARTA PROPOSTA ESTÁ EM CONFORMIDADE COM AS EXIGÊNCIAS DO INSTRUMENTO CONVOCATÓRIO (EDITAL).

DECLARAMOS QUE TOMAMOS PLENO CONHECIMENTO DOS SERVIÇOS OBJETO DESTA LICITAÇÃO; QUE NÃO POSSUIMOS NENHUM FATO IMPEDITIVO PARA PARTICIPAÇÃO DESTES CERTAME E QUE NOS SUBMETEMOS A TODAS AS CLÁUSULAS E CONDIÇÕES PREVISTAS NESTE EDITAL.

A PROPONENTE DECLARA CONHECER OS TERMOS DO INSTRUMENTO CONVOCATÓRIO QUE REGE A PRESENTE LICITAÇÃO.

FORTALEZA CE, 02 DE SETEMBRO DE 2022.

ISABELLE CAVALCANTE GONCALVES:
Assinado de forma digital por ISABELLE CAVALCANTE GONCALVES:03980817350
Dados: 2022.09.02 12:41:55 -03'00'



A COMISSÃO PERMANENTE DE LICITAÇÃO
PREFEITURA MUNICIPAL DE AMONTADA
PREGÃO ELETRÔNICO Nº 15.08.01/2022.05/PE
DATA DE ABERTURA: 31 DE AGOSTO DE 2022 ÀS 09:00 HORAS

ATRAVÉS DO PRESENTE, DECLARAMOS INTEIRA SUBMISSÃO AOS DITAMES DA LEI Nº 8.666/93, SUAS POSTERIORES ALTERAÇÕES E AS CLÁUSULAS E CONDIÇÕES PREVISTAS NO PROCESSO LICITATÓRIO ACIMA MENCIONADO.

OBJETO: REGISTRO DE PREÇOS VISANDO FUTURAS E EVENTUAIS AQUISIÇÃO DE EQUIPAMENTO/MATERIAL PERMANENTE PARA AS UNIDADES BÁSICAS DE SAÚDE DO MUNICÍPIO DE AMONTADA CONFORME PROPOSTA: 11872-404000/1220-01 MINISTÉRIO DA SAÚDE.

RAZÃO SOCIAL : X MEDICAL & CLEAN LTDA
ENDEREÇO : AVENIDA MINISTRO JOSE AMERICO Nº 700 BAIRRO PARQUE IRACEMA
CEP : 60.824-245 FORTALEZA - CEARA - BANCO DO BRASIL 001 - AG: 3655-2 / CC: 77979-2
CNPJ :13.737.194/0001-54 CGF : 06.154.538-4
EMAIL : XMEDICAL.CLEAN@GMAIL.COM TELEFONE : (85) 3393-9542

PROPOSTA DE PREÇOS

ITEM	ESPECIFICAÇÃO	UNIDADE	QUANT.	MARCA	V. UNITARIO	V. UNIT EXTENSO	V. TOTAL	V. TOTAL EXTENSO
5	MESA DE ESCRITÓRIO: MADEIRA OU MDP OU MDF OU SIMILAR; RETANGULAR; FORMATO GAVETA	UND	24	J FLEX	R\$ 302,40	trezentos e dois reais e quarenta centavos	R\$ 7.257,60	sete mil, duzentos e cinquenta e sete reais e sessenta centavos
22	LONGARINA CONTENDO 05 (CINCO) LUGARES, REFORÇADA, COR AZUL, COM ASSENTOS E ENCOSTO FABRICADOS EM COPOLÍMEROS DE ALTA RESISTÊNCIA, SEM BRAÇO, COM ESPALDAR BAIXO NA COR PRETA. ENCOSTO PRODUZIDO EM ESTRUTURA PLÁSTICA INJETADA EM POLIPROPILENO COPOLÍMERO EM FORMATO ANATÔMICO COM BORDAS ARREDONDADAS MEDINDO NO MÍNIMO 455 MM DE LARGURA X 260 MM DE ALTURA X 3 MM DE ESPESSURA, FIXADO NO SUPORTE DO ENCOSTO POR MEIO DE REBITE PLÁSTICO. ASSENTO PRODUZIDO EM ESTRUTURA PLÁSTICA INJETADA EM POLIPROPILENO COPOLÍMERO EM FORMATO ANATÔMICO COM BORDAS ARREDONDAS E BORDA FRONTAL EM DECLIVE MEDINDO NO MÍNIMO 455 MM DE LARGURA X 393 MM DE PROFUNDIDADE X 3 MM DE ESPESSURA. FIXADO NO SUPORTE DO ASSENTO POR MEIO DE ENCAIXE PLÁSTICO E PARAFUSO. SUPORTE DO ASSENTO E ENCOSTO EM DUAS PEÇAS FABRICADAS EM TUBO DE AÇO INDUSTRIAL SEÇÃO OBLONGA MEDINDO NO MÍNIMO 16 X 30 MM COM ESPESSURA MÍNIMA DE 1,5 MM SOLDADOS NA LONGARINA POR PROCESSO MIG. ESTRUTURA-LONGARINA HORIZONTAL FABRICADA TUBO DE AÇO INDUSTRIAL SEÇÃO QUADRADA MEDINDO NO MÍNIMO 50 X 50 MM COM ESPESSURA MÍNIMA DE 1,20 MM OU SEÇÃO RETANGULAR MEDINDO NO MÍNIMO 50 X 30 X COM ESPESSURA MÍNIMA DE 1,50 MM SOLDADOS PELO PROCESSO MIG, COM DOIS PÉS NO SENTIDO VERTICAL EM FORMATO "Y" INVERTIDO OU "T" INVERTIDO. FABRICADO EM TUBO DE AÇO INDUSTRIAL SEÇÃO REDONDA MEDINDO NO MÍNIMO 31 MM DE DIÂMETRO E ESPESSURA DE NO MÍNIMO 1,50 MM PARA O FORMATO "Y"	UND	5	J FLEX	R\$ 740,60	setecentos e quarenta reais e sessenta centavos	R\$ 3.703,00	três mil, setecentos e três reais

VALOR TOTAL DA PROPOSTA	R\$	10.960,60
-------------------------	-----	-----------

PRAZO DE EXECUÇÃO CONTRATUAL: DE ACORDO COM O EDITAL.
PRAZO DE VALIDADE DA CARTA PROPOSTA: 60 (SESENTA) DIAS.
PRAZO DE ENTREGA: DE ACORDO COM O EDITAL.

DECLARO, AINDA, QUE CASO SEJA VENCEDOR DO PRESENTE CERTAME QUE CUMPRIREI COM DILIGÊNCIA A FIEL OBSERVÂNCIA DE EXECUÇÃO DO ITEM ABAIXO DISCRIMINADO.

DECLARA QUE, NOS VALORES APRESENTADOS ACIMA, ESTÃO INCLUSOS TODOS OS TRIBUTOS, ENCARGOS TRABALHISTAS, PREVIDENCIÁRIOS, FISCAIS E COMERCIAIS, TAXAS, FRETES, SEGUROS, DESLOCAMENTOS DE PESSOAL, CUSTOS, DEMAIS DESPESAS QUE POSSAM INCIDIR SOBRE FORNECIMENTO LICITADO, INCLUSIVE A MARGEM DE LUCRO.

DECLARAMOS PARA TODOS OS FINS DE DIREITO, QUE CUMPRIMOS PLENAMENTE OS REQUISITOS DE HABILITAÇÃO E QUE NOSSA CARTA PROPOSTA ESTÁ EM CONFORMIDADE COM AS EXIGÊNCIAS DO INSTRUMENTO CONVOCATÓRIO (EDITAL).

DECLARAMOS QUE TOMAMOS PLENO CONHECIMENTO DOS SERVIÇOS OBJETO DESTA LICITAÇÃO; QUE NÃO POSSUIMOS NENHUM FATO IMPEDITIVO PARA PARTICIPAÇÃO DESTA CERTAME E QUE NOS SUBMETEMOS A TODAS AS CLÁUSULAS E CONDIÇÕES PREVISTAS NESTE EDITAL.

A PROPONENTE DECLARA CONHECER OS TERMOS DO INSTRUMENTO CONVOCATÓRIO QUE REGE A PRESENTE LICITAÇÃO.

FORTALEZA CE, 02 DE SETEMBRO DE 2022.

ISABELLE
CAVALCANTE
GONCALVES:
03980817350

Assinado de forma digital por ISABELLE CAVALCANTE GONCALVES:03980817350
Dados: 2022.09.02 08:14:30 -03'00'

PROPOSTA DE PREÇOS READEQUADA

ÀO PREGOEIRO DA PREFEITURA MUNICIPAL DE AMONTADA CE

REF: EDITAL DO PREGÃO ELETRÔNICO PARA REGISTRO DE PREÇOS Nº 15.08.01/2022.05/PE

OBJETO: REGISTRO DE PREÇOS VISANDO FUTURAS E EVENTUAIS AQUISIÇÃO DE EQUIPAMENTO/MATERIAL PERMANENTE PARA AS UNIDADES BÁSICAS DE SAÚDE DO MUNICÍPIO DE AMONTADA CONFORME

PROPOSTA: 11872.40-4000/1220-01 MINISTÉRIO DA SAÚDE. DATA DE ABERTURA: 31-08-2022 | HORA DA ABERTURA: 09:00:00

PROPOSTA ENCONTRA-SE EM CONFORMIDADE COM AS INFORMAÇÕES PREVISTAS NO EDITAL E SEUS ANEXOS.

ITEM	UND	DESCRIÇÃO	QTDE	MARCA	VALOR UNITARIO	VALOR UNITARIO (EXTENSO)	VALOR TOTAL	VALOR TOTAL (EXTENSO)
6	UND	MESA DE ESCRITÓRIO RETA. DUAS GAVETAS COM FRENTE EM PARTICULAS DE MÉDIA DENSIDADE SUPERFÍCIE DE TRABALHO: COM FORMATO RETANGULAR, EM MADEIRA MDP OU MDF (PAINÉIS DE PARTÍCULAS DE MÉDIA DENSIDADE) COM ESPESURA MÍNIMA DE 25MM, FORMANDO UMA PEÇA ÚNICA. REVESTIMENTO EM LAMINADO MELAMÍNICO DE ALTA RESISTÊNCIA, TEXTURIZADO COM NO MÍNIMO 0,3MM DE ESPESURA NA PARTE SUPERIOR E INFERIOR DA SUPERFÍCIE, NA COR A DEFINIR: BORDAS RETAS. EM TODO SEU PERÍMETRO, COM PERFIL DE ACABAMENTO EM FITA DE POLIESTIRENO SEMIRÍGIDO, COM 3,0MM DE ESPESURA NO MÍNIMO (NA MESMA COR DA SUPERFÍCIE), CONTENDO RAJO DA BORDA DE CONTATO COM O USUÁRIO COM NO MÍNIMO 2,5MM, CONFORME NBR 13966 - TABELA 1, COLADAS PELO PROCESSO HOLT-MELT (A QUENTE); PASSAGEM PARA FIAÇÃO COM ACABAMENTO EM PVC RÍGIDO TEXTURIZADO NA MESMA COR DO TAMPO, COM DIÂMETRO DE 60MM; A PARTE INFERIOR DO TAMPO DEVERÁ CONTER BUCHAS METÁLICAS EMBUTIDAS PARA RECEBER OS PARAFUSOS DE FIXAÇÃO DO TAMPO À ESTRUTURA METÁLICA DA MESA.	6	NEW MOBILE	R\$ 399,00	TREZENTOS E NOVENTA E NOVE REAIS	R\$ 2.394,00	DOIS MIL, TREZENTOS E NOVENTA E QUATRO REAIS
26	UND	MESA PARA COMPUTADOR: MATÉRIA DE CONFECCÃO E BASE MADEIRA. MDP OU MDF. SIMILAR. SUPORTE PARA IMPRESSORA: SUPORTE PARA TECLADO: SUPORTE PARA CP. U: 02 GAVETAS COM CHAVE.	2	NEW MOBILE	R\$ 352,00	TREZENTOS E CINQUENTA E DOIS REAIS	R\$ 704,00	SETECENTOS E QUATRO REAIS
							R\$ 3.098,00	TREZ MIL, NOVENTA E OITO REAIS

IDENTIFICAÇÃO DO LICITANTE

RAZÃO SOCIAL: AGIL COMERCIO E DISTRIBUIDORA DE EQUIPAMENTOS EIRELI - ME | CNPJ 30.607.801/0001-80. IE: 06.790791-1 | LM: 485905-7

ENDEREÇO COMPLETO: RUA B DO LOTEAMENTO CAJAZEIRAS, 140, CAJAZEIRAS, FORTALEZA - CE, CEP 60.864-465 FORTALEZA - CE

TELEFONE: 85/4102.3692 OU 85 99607.1052 / 85 99988.1155

EMAIL: DIST.AGIL@GMAIL.COM

DADOS BANCÁRIOS: BANCO DO BRASIL AGÊNCIA: 2917-3 C/C: 44037-X

DADOS REPRESENTANTE: LEANDRO JOSÉ VIEIRA SOARES, PROPRIETÁRIO, EMPRESÁRIO, CASADO, RG: 99097114676 SSPCE, CPF Nº 931.736.283-49, RESIDENTE EM FORTALEZA-CE.

CONDIÇÕES GERAIS DA PROPOSTA:

A PRESENTE PROPOSTA É VÁLIDA CONFORME EDITAL OU POR 65 (SESSENTA E CINCO) DIAS.

PRAZO DE ENTREGA: CONFORME EDITAL OU ATÉ 05 (CINCO) DIAS, APÓS O RECEBIMENTO DO EMPENHO OU ORDEM DE COMPRA. FRETE: CIF

O OBJETO CONTRATUAL CONFORME EDITAL OU TERÁ GARANTIA DE 12(DOZE) MESES.

GARANTIA DOS EQUIPAMENTOS: CONFORME EDITAL OU 12 (DOZE) MESES.

FORMA DE PAGAMENTO: CONFORME EDITAL OU ATÉ 30 (TRINTA) DIAS, CONFORME ORDEM DE COMPRA.

PELA PRESENTE DECLARAMOS INTEIRA SUBMISSÃO AOS PRECEITOS LEGAIS EM VIGOR, ESPECIALMENTE OS DA LEI Nº 8.666/93 E LEI Nº 10.520/2002, BEM COMO ÀS CLÁUSULAS E CONDIÇÕES DA MODALIDADE PREGÃO ELETRÔNICO DECLARAMOS AINDA, QUE NÃO OCORREU FATO QUE NOS IMPEÇA DE PARTICIPAR DA MENCIONADA LICITAÇÃO. ASSUMIMOS O COMPROMISSO DE BEM E FIDELMENTE EXECUTAR OS SERVIÇOS ESPECIFICADOS NO ANEXO I. CASO SEJAMOS VENCEDOR(ES) DA PRESENTE LICITAÇÃO LICITANTE DECLARA QUE, NOS VALORES APRESENTADOS ACIMA, ESTÃO INCLUIDOS TODOS OS TRIBUTOS, ENCARGOS TRABALHISTAS, PREVIDENCIÁRIOS, FISCAIS E COMERCIAIS, TAXAS, FRETES, SEGUROS, DESLOCAMENTOS DE PESSOAL, CUSTOS, DEMAIS DESPESAS QUE POSSAM INCIDIR SOBRE O FORNECIMENTO DOS ITENS LICITADOS, INCLUSIVE A MARGEM DE LUCRO. DECLARAMOS DE QUE NOS PREÇOS OFERTADOS ESTÃO INCLUIDAS TODAS AS DESPESAS INCIDENTES SOBRE A EXECUÇÃO DO FORNECIMENTO REFERENTES A TRIBUTOS, ENCARGOS SOCIAIS, E DEMAIS ÔNUS ATINENTES A EXECUÇÃO DO OBJETO DESTA LICITAÇÃO; DECLARAMOS DE QUE O PROPONENTE CUMPRE PLENAMENTE OS REQUISITOS DE HABILITAÇÃO E QUE SUA PROPOSTA DE PREÇOS ESTÁ EM CONFORMIDADE COM AS EXIGÊNCIAS DO INSTRUMENTO CONVOCATÓRIO EDITAL. O LICITANTE DECLARA QUE TEM O PLENO CONHECIMENTO, ACEITAÇÃO E CUMPRIRÁ TODAS AS OBRIGAÇÕES CONTIDAS NO ANEXO I - PROJETO BÁSICO/TERMO DE REFERÊNCIA DESTA EDITAL. - INDEPENDENTE DE DECLARAÇÃO EXPRESSA, FICA SUBENTENDIDA QUE NO VALOR PROPOSTO ESTÃO INCLUIDAS TODAS AS DESPESAS NECESSÁRIAS AO FORNECIMENTO DOS PRODUTOS, INCLUSIVE AS RELACIONADAS COM: - ENCARGOS SOCIAIS, TRABALHISTAS, PREVIDENCIÁRIOS E OUTROS; - TRIBUTOS, TAXAS E TARIFAS, EMOLUMENTOS, LICENÇAS, ALVARÁS, MULTAS E/OU QUAISQUER INFRAÇÕES; - SEGUROS EM GERAL, DA INFORTUNISTICA E DE RESPONSABILIDADE CIVIL PARA QUAISQUER DANOS E PREJUÍZOS CAUSADOS À CONTRATANTE E/OU A TERCEIROS, GERADOS DIRETA OU INDIRETAMENTE PELO FORNECIMENTO DOS PRODUTOS OBJETO DESTA LICITAÇÃO. ATRAVÉS DO PRESENTE DECLARAMOS INTEIRA SUBMISSÃO AOS DITAMES DA LEI Nº 10.520, DE 03 DE SETEMBRO DE 2002, LEI Nº 8.666/93 E SUAS POSTERIORES ALTERAÇÕES E, AS CLÁUSULAS E CONDIÇÕES PREVISTAS NO EDITAL DA LICITAÇÃO SUPRACITADA. NESTA OPORTUNIDADE, TEMOS A DECLARAR, SOB AS PNEAS DA LEI, QUE TOMAMOS PLENO CONHECIMENTO DOS PRODUTOS OBJETOS DESTA LICITAÇÃO; QUE NÃO POSSUÍMOS NENHUM FATO IMPEDITIVO PARA PARTICIPAÇÃO DESTA CERTAME E QUE NOS SUBMETEMOS A TODAS AS CLÁUSULAS E CONDIÇÕES PRECISAS NESTE EDITAL.

FORTALEZA CE, 02 DE SETEMBRO DE 2022.

**LEANDRO
JOSE VIEIRA
SOARES:9317
3628349**

Assinado de forma digital por LEANDRO JOSE VIEIRA SOARES:93173628349
Dados: 2022.09.02 15:26:44 -03'00'

AGIL COMERCIO E DISTRIBUIDORA DE EQUIPAMENTOS LTDA

CNPJ: 30.607.801/0001-80 - INSC. EST. 06.790791-1 - INSC. MUNIC. 485905-7

R B DO LOTEAMENTO CAJAZEIRAS, Nº 140, BAIRRO CAJAZEIRAS, FORTALEZA - CEARÁ - CEP: 60.864-465

TELEFONE: (85)4102 3692 - (85) 9 8536 3005 - E-MAL: DIST.AGIL@GMAIL.COM



GQS ELETROS E EQUIPAMENTOS LTDA - EPP

Rua Vereador Possidônio Queiroga nº 59 - Jardim Sorrilândia II - Sousa - PB CEP: 58.805-288

CNPJ: 11.427.407/0001 - 16 - Insc.Estadual: 15.170.465 - 4

Telefone/Fax: (83) 3521-2361 - Email: gqsequipamentos@bol.com.br

Celular: (83) 9970-8728

gqspb.com.br



ESTADO DO CEARÁ
 PREFEITURA MUNICIPAL DE AMONTADA
 COMISSÃO PERMANENTE DE LICITAÇÃO
 SECRETARIA MUNICIPAL DE SAÚDE
 PREGÃO ELETRÔNICO - N°. 15.08.01/2022.05/PE
 Do Julgamento: MENOR PREÇO POR ITEM
 Data: 31 de Agosto de 2022
 Hora da Abertura: 09:00 Horas
 Endereço Eletrônico: (www.bllcompras.org.br)

DO OBJETO: REGISTRO DE PNEÇOS VISANDO FUTURAS E EVENTUAIS AQUISIÇÃO DE EQUIPAMENTO/MATERIAL PERMANENTE PARA AS UNIDADES BÁSICAS DE SAÚDE DO MUNICIPIO DE AMONTADA CONFORME PROPOSTA: 11872.404000/1220-01 MINISTÉRIO DA SAÚDE, conforme especificações contidas neste Termo de Referência.

PROPOSTA DE PREÇOS READEQUADA

ITEM	UNID	QUANT	ESPECIFICAÇÕES DOS ITENS	VALOR	
				UNITARIO	TOTAL
07	UNID	23	ARMARIO: AÇO; TIPO 2 PORTAS E FECHADURA, TIPO FIXAÇÃO PORTAS COM DOBRADIÇAS, TIPO FECHAMENTO PORTAS COM CHAVE, ACABAMENTO SUPERFICIAL ALTURA DIMENSÕES 100 A 210 CM X LARGURA DE 70 A 110 CM , MÍNIMO 3 OU 4 PRATELEIRAS 40 KG MARCA: GQS MODELO: ARM-02PA	690,00	15.870,00
Preço Unitário: Seiscentos e Noventa Reais					
Preço Total: Quinze Mil Oitocentos e Setenta Reais					

CONDIÇÕES GERAIS

VALOR TOTAL DA PROPOSTA : R\$: 15.870,00 (QUINZE MIL OITOCENTOS E SETENTA REAIS)

VALIDADE DA PROPOSTA: De 60 (sessenta) dias corridos, contados a partir da data de abertura dos envelopes

ENTREGA DO MATERIAL: Conforme Edital , após ordem de fornecimento .

CONDIÇÕES DE PAGAMENTO: Conforme Edital .

Declaro expressamente que será cumprido o fornecimento de acordo com as especificações, a partir da assinatura do contrato.

Declaramos para todos os efeitos legais, que ao apresentar esta proposta, com os preços e prazos acima indicados, estamos de

pleno acordo com as condições estabelecidas para esta licitação, as quais nos submetemos incondicionalmente e integralmente.

Ja estao inclusos nos precos todos os impostos, encargos trabalhistas, previdenciários, fiscais e comerciais, taxas, fretes, seguros deslocamentos de pessoal e quaisquer outros custos ou despesas que incidam ou venham a incidir direta ou indiretamente sobre o fornecimento dos produtos, constantes da proposta;

Certificamos que estamos de acordo com todas as exigencias do PREGÃO ELETRÔNICO - N°. 15.08.01/2022.05/PE

comprometemos a substitui todas as mercadorias que apresentarem defeito de fabricação; Garantia de 12 (doze) meses

contra defeito de fabricação; mercadoria de procedencia nacional.

JADOS BANCARIOS: BANCO DO BRASIL - AG:0759-5, C/C:33.039-6

TALITA MEDEIROS COSTA QUEIROGA
 SOCIA ADMINISTRADORA
 RG: 124008434-1 MEX/CE
 CPF: 012.742.983-26

GQS ELETROS E
 EQUIPAMENTOS
 LTDA: 11427407
 000116

Assinado de forma digital por GQS
 ELETROS E EQUIPAMENTOS
 LTDA: 11427407000116
 DN: c=BR, o=CP-Brasil, ou=Autoridade
 Certificadora Raiz Brasileira v2, ou=AC
 SOLUTI, ou=AC SOLUTI Multipla,
 ou=12121962000188, ou=Certificado PJ
 A3, cn=GQS ELETROS E EQUIPAMENTOS
 LTDA: 11427407000116
 Dados: 2022.09.02 10:11:06 -03'00'

SOUSA -PB 02 DE SETEMBRO DE 2022



ARMARIO EM AÇO DUAS PORTAS

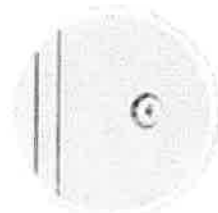
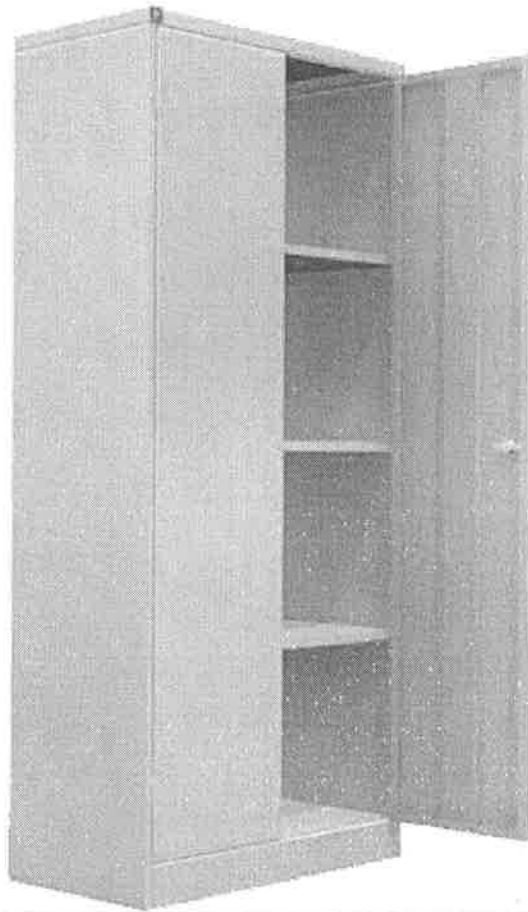

fechadura

ARM-02PA

Armário em aço com 02 portas, com 03 ou 04 Prateleiras
Medindo: 1,50 de Altura x 80 de Largura x 0,40 de profundidade

Handwritten signature or initials.

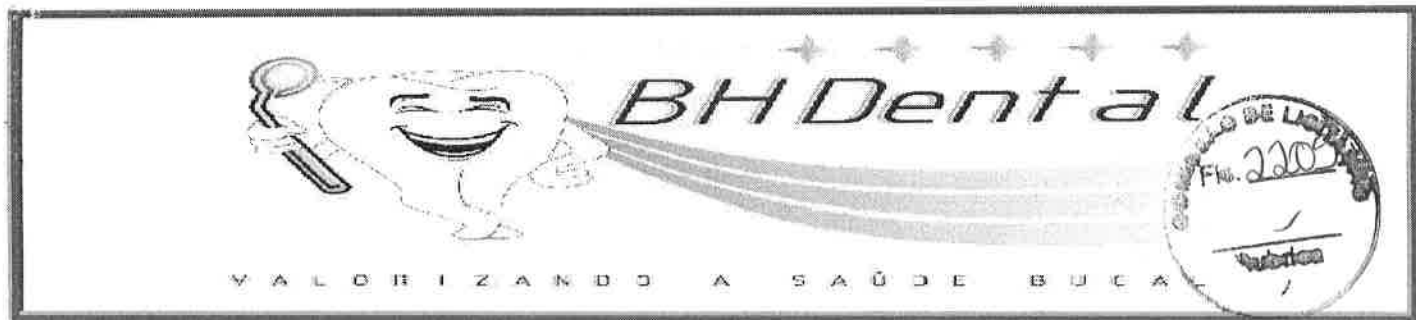

GOVERNO DO CEARA

PREFEITURA MUNICIPAL DE AMONTADA

ELETRONICO ELETRÔNICO Nº 15.08.01/2022.05/PE

SECRETARIA DE SAUDE

COMISSÃO DE LICITAÇÃO

DATA DE ABERTURA DAS PROPOSTAS – SESSÃO PÚBLICA: 09H:00M DO DIA 31/AGOSTO/2022 AS:09 HORAS

OBJETO:REGISTRO DE PREÇOS VISANDO FUTURAS E EVENTUAIS AQUISIÇÃO DE EQUIPAMENTOS/MATERIAL PERMANENTE PARA AS UNIDADES BÁSICAS DE SAÚDE DO MUNICIPIO DE AMONTADA CONFORME PROPOSTA:11872.404000/1220-01 MINISTERIO DA SAÚDE.

PROPOSTA COMERCIAL

Prezados (a) senhores (a)

Proposta que faz a empresa **BHDental Comercial Eireli - EPP** inscrita no CNPJ nº 29.312.896/0001-26 e Insc. Est. nº 003098903.00-59, domiciliada na Rua Antônio gravata, nº 80, andar 1, sala A, Bairro cinquentenário, CEP 30.570-040, Belo Horizonte/MG, com o telefone (31) 3567-7988, e-mail bhdental.licitacao@gmail.com para o fornecimento dos itens abaixo relacionados, conforme estabelecido no Pregão Eletrônico N°15.08.01/2022.05/PE

BH Dental Comercial Eireli – EPP Declara que tem o pleno conhecimento, aceitação e cumprirá todas as obrigações contidas no anexo I –Projeto Básico/Termo de Referência deste edital.

Declaramos que nos valores da proposta estão incluídas todas as despesas necessárias ao fornecimento, inclusive as relacionadas com: encargos sociais, trabalhistas, previdenciários e outros: tributos, taxas e tarifas, emolumentos, licenças, alvarás, multas, e/ou qualquer infrações: seguros em geral, da infelizmente e de responsabilidade civil para quaisquer danos e prejuízos causados á contratante e/ou terceiros, gerando direita ou indiretamente pelo fornecimento.

Item	Descritivo, Modelo, Marca, Fabric., Proced. e RMS	Unid.	Qte.	Valor Unit.	Valor Total
08	FOTOPOLIMIZADOR DE RESINAS. LED; SEM FIO; SEM RADIÔMETRO, ESPECIFICAÇÕES: * Wireless (sem fio);; luz azul gerada por LED de alta potência; Display digital; Profundidade de polimerização de 6 mm; Temporizador para polimerização e clareamento: 5, 10, 20 e 40 segundos; com bip sonoro indicativo a cada 5 segundos e no final da operação; Bivolt automático 110V - 240V.; Corpo da caneta constituído em ABS e alumínio anodizado; rádio Radiômetro interno automático: Controla eletronicamente a potência de luz; Ponteira de fotopolimerização confeccionada em fibra óptica orientada (sem fuga de luz), autoclavavel a 134°C e com giro de 360°; Sistema stand by. Desliga automaticamente após dois minutos sem utilização. MODELO: PRIME LED MARCA: DENTEMED FABRICANTE: DENTEMED PROCEDÊNCIA NACIONAL REGISTRO DA ANVISA: 80349609004	UND	05	R\$ 380,00	R\$ 1.900,00
09	AUTOCLAVE HORIZONTAL DE MESA 21 LITROS. MODO DE OPERAÇÃO DIGITAL; Consumo de energia 485 watts/hora; Cor branca com teclado de controle na cor azul; Câmara aço inox; Potência 1.600 watts;Tensão. Bivolt automático; Frequência 50/60 Hz. Dimensões autoclave: 38 x 38 x 55 cm (L x	UND	11	R\$4.800,00	R\$52.800,00

BHDENTAL COMERCIAL EIRELI - EPP

CNPJ: 29.312.896/0001-26 - INSC. EST.: 003098903.00-59

Rua Antônio Gravata, nº 80, Andar 1, Sala A, Bairro Cinquentenário, Belo Horizonte - Minas Gerais

CE: 30.570-040, Belo Horizonte/MG, com o telefone (31) 3567-7988 - Email: bhdental.licitacao@gmail.com



BH Denta



VALORIZANDO A SAÚDE BUCAL

	A x P); Dimensões câmara: 25 x 43 cm (D x P); Peso líquido 23,3 kg; Peso bruto 25,9 kg; Garantia: 2 anos amplo e disputa. "MODELO: AUTOPRIME 21 MARCA: DENTEMED FABRICANTE: DENTEMED (INOVA INOX) PROCEDÊNCIA NACIONAL REGISTRO DA ANVISA: 80349600006"				
10	AUTOCLAVE HORIZONTAL DE MESA 21 LITROS. MODO DE OPERAÇÃO DIGITAL; Consumo de energia 485 watts/hora; Cor branca com teclado de controle na cor azul; Câmara aço inox; Potência 1.600 watts; Tensão. Bivolt automático; Frequência 50/60 Hz. Dimensões autoclave: 38 x 38 x 55 cm (L x A x P); Dimensões câmara: 25 x 43 cm (D x P); Peso líquido 23,3 kg; Peso bruto 25,9 kg; Garantia: 2 anos amplo e disputa. "MODELO: AUTOPRIME 21 MARCA: DENTEMED FABRICANTE: DENTEMED (INOVA INOX) PROCEDÊNCIA NACIONAL REGISTRO DA ANVISA: 80349600006"	UND	03	R\$4.800,00	R\$14.400,00
11	SELADORA: TIPO MANUAL. APLICAÇÃO GRAU CIRÚRGICO; Resistência PTC blindada com controle automático de temperatura; Bivolt automático (110V - 240V); sistema integrado de corte em ambas as direções; Acionamento por meio de alavanca com trava; Sistema de avisos com leds indicativos e bips sonoros no teclado de membrana; desligamento automático em caso de inatividade por 30 minutos; Potência: 80 W; Área de selagem (comprimento): 30 cm; Espessura de selagem: 12 mm; Compacta, dimensões (L x A x P): 44,2 x 12,5 x 30,5 cm; Medidas embalagem (L x A x P): 45,0 x 12,5 x 31,0 cm; Peso bruto: 3,3 kg; Garantia: 2 anos (contra defeito de fabricação). MODELO: SELABEM MARCA: BIOTRON FABRICANTE: BIOTRON PROCEDÊNCIA NACIONAL RMS: DISPENSADO DE REGISTRO NA ANVISA (NÃO CONSIDERADO PRODUTO PARA SAÚDE CONFORME PARAGRAFO 2º ART. 2º- IV. DA RDC 260/02)	UND	05	R\$800,00	R\$4.000,00
12	CONSULTÓRIO ODONTOLÓGICO PORTÁTIL. COMPOSIÇÃO: CADEIRA ODONTOLÓGICA; EQUIPO; SUGADOR; COMPRESSOR DE AR; FOCO REFLETOR; MOCHO Especificações técnicas: Gabinete externamente revestido de fibra de vidro, com estrutura de suporte contra choques, rodas escamoteáveis, calças retratáveis e galvanizadas. Dimensão: Medidas: 80 cm de altura; 30 cm de largura; 45 cm de profundidade, peso: 24,5 kilos; O equipo contém: Sugador; Seringa tríplice; 02 saídas de alta rotação; Saída de baixa rotação; reservatório de água; Pedal de acionamento. Cadeira: fabricada em estrutura de ferro, pintura em epóxi de alta resistência, na cor padrão Branco micro texturizado; possui encosto reclinável em cinco posições para mais conforto, versatilidade, fecha totalmente, para fácil transporte e ocupando menos espaço. Dimensões: 1,60 cm x 64 x 1,15 cm (aberta); 1,00 cm x 64 cm x 28 cm (fechada); Peso: 25 kg; Esteira: espuma 100 % polipropileno; Revestimento em courvin; Pintura eletrostática; Estrutura em ferro; Reclinação de 140° graus, proporcionando regulagem ideal. "Produto Fabricado Conforme Resolução RDC 16 de	UND	01	R\$8.500,00	R\$8.500,00

BHDENTAL COMERCIAL EIRELI - EPP

CNPJ: 29.312.896/0001-26 - INSC. EST.: 003098903.00-59

**Rua Antônio Gravata, nº 80, Andar 1, Sala A, Bairro Cinquentenário, Belo Horizonte - Minas Gerais
CE: 30.570-040, Belo Horizonte/MG, com o telefone (31) 3567-7988 - Email: bhdental.licitacao@gmail.com**



BH Dental



VALORIZANDO A SAÚDE BUCAL

	<p>28/03/2013 (ANVISA), Regulamento Técnico de Boas Práticas de Fabricação de Produtos Médicos, Sistema de Sistema de Gestão ISO 9.001/2015 e ISO 13.485/2016</p> <p>MODELO: CONJUNTO ODONTOLÓGICO MAGNUS TRANSPORTATIL PNEUMATICO (Composto de: Cadeira portátil manual, Equipo Pneumático composto de terminal alta e baixa rotação, seringa tríplice Sugador Pneumático, Refletor portátil e Mocho/Banqueta) Acessórios e opcionais inclusos:</p> <p>1) 01(Um) Compressor Prime Air 25</p> <p>2) 01 Terminal extra para alta rotação (Equipo)</p> <p>COR DO ESTOFAMENTO: VERDE ou AZUL</p> <p>MARCA: DENTEMED</p> <p>FABRICANTE DENTEMED EQUIP. ODONT.</p> <p>PROCEDENCIA NACIONAL</p> <p>REGISTRO ANVISA: 80349600003</p>				
13	<p>COMPRESSOR ODONTOLÓGICO.</p> <p>CAPACIDADE DO RESERVATÓRIO: 30L: POTÊNCIA, 1 A 1,5 HP; CONSUMO: 6 A 7 PÉS; ISENTO DE OLEO: SIM* Mangueira do motor metálica e flexível; Componentes internos do motor confeccionados em cerâmica; Reservatório de ar certificado pelo INMETRO; Motor com 1,2 HP e dois cabeçotes; Peso líquido: 30,5 kg; Peso bruto com embalagem: 37 kg; Dimensões (C x L x A): 54,2 x 33,0 x 60,0 cm; Fluxo de ar (vazão efetiva): 220 L/min. (7,8 pés cub/min); Capacidade de reservatório: 30 litros; Máxima pressão de trabalho: 120 PSI; Mínima pressão de trabalho: 80 PSI (0,55Mpa).; Reduzido o nível de ruído: 54 dB(A)/1m; Frequência do motor; 60 Hz; Consumo de energia; 0,85 kw/hora; velocidade de rotação do motor 1.750 RPM; Número de polos do motor 4 polos; Número de motores; 1 motor.</p> <p>MODELO: PRIME AIR 40 - 110V OU 220V</p> <p>MARCA: DENTEMED</p> <p>FABRICANTE: DENTEMED</p> <p>PROCEDENCIA NACIONAL</p> <p>RMS: DISPENSADO DE REGISTRO NA ANVISA (NÃO CONSIDERADO PRODUTO PARA SAÚDE CONFORME PARAGRAFO 2º ART. 2º- IV. DA RDC 260/02).</p>	UND	07	R\$2.000,00	R\$14.000,00
25	<p>CADEIRA ODONTOLÓGICA COMPLETA.</p> <p>Cadeira Prime: Estrutura construída em aço maciço, com tratamento anticorrosivo e Revestimento em poliestireno alto impacto; Base com debrum antiderrapante, dispensa fixação no piso; Caixa de ligação integrada; Apresenta o botão on/off localizado na lateral da base da cadeira. Estofamento; Dotada de um amplo estofamento com sistema Easy fix para uma rápida e fácil remoção do encosto para higienização; Altura máxima e mínima; Altura mínima de 45 cm e altura máxima de 90 cm do assento ao chão. Braço de apoio para o paciente; Braço articulável de apoio para paciente, rebatível em 90°, com estrutura interna de metal; Pedal de comandos. Pedal joystick; Três posições de trabalho; Volta a posição zero; Posição de cuspir e retorno a última posição (last position); Bloqueio dos movimentos da cadeira; Acionamento do refletor. Sistema de elevação; Eletromecânico acionado por motor-reductor de baixa tensão com 24 volts; Sistema eletrônico; Integrado e de baixa voltagem; 24 volts; Tensão de alimentação 127 ou 220V ~ 50/60Hz; Encosto da</p>	UND	01	R\$ 15.000,00	R\$ 15.000,00

BHDENTAL COMERCIAL EIRELI - EPP

CNPJ: 29.312.896/0001-26 - INSC. EST.: 003098903.00-59

Rua Antônio Gravata, n° 80, Andar 1, Sala A, Bairro Cinquentenário, Belo Horizonte - Minas Gerais
CE: 30.570-040, Belo Horizonte/MG, com o telefone (31) 3567-7988 - Email: bh dental.licitacao@gmail.com



BH Denta



VALORIZANDO A SAÚDE BUCAL

cabeça; Encosto de cabeça anatômico, removível, biarticulável e com regulagem de altura, com movimentos anterior, posterior e longitudinal e sistema de trava por alavanca. Ambidestro:

Equipo Prime Flex: Composição; Seringa tríplice; 1 terminal com caneta de Led ; 1 terminal com spray para alta rotação; 1 terminal com spray para micromotor pneumático; terminal com ultrassom. Braços; Articuláveis e com travamento pneumático, acionado por botão localizado sob o corpo do equipe na pega lateral proporcionando liberdade aos movimentos.; Pedal; Progressivo para o acionamento das peças de mão nos terminais do equipo, O que possibilita o controle da velocidade e com acionamento em qualquer ponto do pedal; Seringa tríplice; Bico giratório, removível e autoclavável; Mangueiras; Arredondadas, leves e flexíveis; Suporte das pontas; Com acionamento pneumático individual; Pintura; Na cor branca, com tratamento anticorrosivo; Puxador; Bilateral.; Hastes retráteis com travamento; Suporte das peças de mão removível e autoclavável; Bandeja auxiliar ampla e estável.

Unidade de água Prime: Sensor de proximidade; Apresenta um exclusivo sensor de aproximação que aciona automaticamente o fluxo de água na cuspeira. Cuba profunda, removível e com ralo para retenção de sólidos e cobertura para evitar respingos. Filtro de detritos; Filtro de detritos localizado no corpo da unidade de água, de fácil limpeza e acesso; Sistema de regulagem da vazão da água; Permite regulagem fina do fluxo de água; Suctores; Suctor de saliva a ar (Sistema Venturi); Unidade de água rebatível; Unidade de água e cuba rebatível a 60°, possibilitando uma ampla mobilidade que permite aproximação do auxílio ao campo operatório; Reservatório; Reservatórios translúcidos de 1000 ml para; Água das peças de mão e seringa tríplice.

Refletor Prime Led: Sensor 6 leds; Sistema óptico com 6 leds; Três intensidades: 10.000, 20.000 e 30.000 LUX (com variação de +-10%); Tecnologia de iluminação - LED; Menor consumo de energia, consome até 95% menos energia elétrica do que os modelos convencionais; Não utiliza lâmpadas; Maior durabilidade da fonte de luz (LED) até 50.000 horas; Sensor de proximidade; O acionamento do refletor é realizado exclusivamente pelo sensor de aproximação localizado na parte inferior do cabeçote, Evitando o risco de contaminação cruzada; A seleção da intensidade luminosa também é realizada através do sensor de proximidade; O refletor possui um sistema eletrônico digital interno, de fácil e rápida programação; Fonte de luz fria: Não gera calor no campo operatório; Cabeçote; Em material resistente, com giro de 620° Puxadores; Bilaterais em forma de alça; Removíveis e autoclaváveis; Protetor frontal; Removível, construído em material resistente e transparente, protege o sistema óptico contra aerossol; Especificações técnicas; Classificação do produto: Segundo a norma NBR IEC 60601-1; Alimentação: 127/220V~ (selecionável internamente); Frequência: 50/60 Hz; Proteção contra choque elétrico: Equipamento de classe 1 - Parte aplicada do tipo B; Modo de operação: continua, com carga intermitente - 1 min, trabalho e 4 min. Descanso; Proteção contra penetração nociva de água; IPX 0 - Toda a cadeira, com exceção do pedal do de comando; IPX1 pedal de comando.

“Produto Fabricado Conforme regulamentos da Portaria Inmetro n.º 54 de 01/02/2016 e portarias complementares e da Instrução normativa da ANVISA, n. 04 de 24/09/2015 e n.22 de 20.10.2017. Equipamento

BHDENTAL COMERCIAL EIRELI - EPP

CNPJ: 29.312.896/0001-26 - INSC. EST.: 003098903.00-59

Rua Antônio Gravata, n° 80, Andar 1, Sala A, Bairro Cinquentenário, Belo Horizonte - Minas Gerais

CE: 30.570-040, Belo Horizonte/MG, com o telefone (31) 3567-7988 - Email: bhdental.licitacao@gmail.com



BH Dental



VALORIZANDO A SAÚDE BUCAL

testado pela OCP NORISK nas normas técnicas ABNT NBR IEC 60601-1:2010 + EM1:2016 (Equipamento eletromédico Parte1), ABNT NBR IEC 60601-1-2:2017 (Equipamento eletromédico Parte 1-2), ABNT NBR IEC 60601-1-6:2011 (Equipamento eletromédico Parte 1-6), ABNT NBR IEC 60601-1-9:2010 + EM1:2014 somente os itens 4.1, 4.5.2 e 4.5.3 (Equipamento eletromédico Parte 1-9), ABNT NBR IEC 80601-2-60:2015 (Equipamento eletromédico Parte 2-60), ABNT NBR ISO 6875:2014 (Odontologia - Cadeira odontológica para paciente), ISO 7494-1:2011 (Odontologia - Unidades odontológicas - Parte 1), ISO 7494-2:2015 (Odontologia — Unidades odontológicas estacionárias — Parte 2: Sistemas de ar, água, sucção e águas residuais) e ISO 9680:2014 (Odontologia — Luzes de operação). Ainda fabricado conforme Regulamento Técnico de Boas Práticas de Fabricação de Produtos Médicos, Sistema de Gestão ISO 9.001/2015 e ISO 13.485/2016 e Diretiva 93/42 / CEE, com a redação que lhe foi dada pela Diretiva 2007/47 / CEE e 98/79 / CE (Através do certificado CE emitido pela MDI EUROPA)".

MODELO: CONJUNTO ODONTOLÓGICO MAGNUS PRIME FLEX (Ambidestro) + Acessórios e opcionais inclusos para atendimento na íntegra da especificação do edital, conforme segue:

1. Tubulação totalmente embutida (Cadeira)
2. Encosto de cabeça biarticulado / multiarticulado (Cadeira)
3. Braço rebatível / escamoteável com abertura (Cadeira)
4. Braço flex com travamento pneumático (Equipo)
5. Terminal de baixa rotação com refrigeração (Equipo)
6. Bandejas autoclaváveis (Equipo)
7. Reservatório de água de 1.000 ml (1L) (Unid. Auxiliar)
8. Ultrassom Piezoeletrico com regulador - Instalado (Equipo)
9. Rebatimento com giro de até 180º (Unidade Auxiliar)
10. Acionador temporizado para água por sensor de presença (Unidade Auxiliar)
11. Refletor Multifacetado HL-100 c/ 06 LEDs Sensor (Refletor)
12. 01(Uma) Caneta de Alta Rotação Prime CX207-W-2 LED (PB) - RMS: 80349600009

COR DO ESTOFAMENTO: A COMBINAR
MARCA: DENTEMED
FABRICANTE: DENTEMED EQUIP. ODONT.
PROCEDÊNCIA NACIONAL
REGISTRO ANVISA: 80349600007
CERTIFICADO DO PRODUTO C/ SELO DO INMETRO
CERTIFICADO DO PRODUTO C/ SELO "CE"

VALOR TOTAL DA PROPOSTA: R\$ 110.600,00

BHDENTAL COMERCIAL EIRELI - EPP

CNPJ: 29.312.896/0001-26 - INSC. EST.: 003098903.00-59

**Rua Antônio Gravata, nº 80, Andar 1, Sala A, Bairro Cinquentenário, Belo Horizonte - Minas Gerais
CE: 30.570-040, Belo Horizonte/MG, com o telefone (31) 3567-7988 - Email: bh dental.licitacao@gmail.com**



BH Dental



VALORIZANDO A SAÚDE BUCA

(-CENTO E DEZ MIL E SEISCENTOS REAIS-)

CONDIÇÕES DE FORNECIMENTO:

Validade da proposta:	60 (sessenta) dias - CONFORME EDITAL
Condições de pagamento	CONFORME EDITAL
Prazo de entrega:	CONFORME EDITAL
Local de entrega:	CONFORME EDITAL
Garantia	CONFORME EDITAL
Prazo de vigência:	CONFORME EDITAL
Frete / impostos:	INCLUSOS
Assistência técnica	EM TODO TERRITÓRIO BRASILEIRO – CONFORME EDITAL.

DADOS BANCÁRIOS:

Banco	BRASIL
Agencia	1.229-7
Conta Corrente	69.253-0

DADOS DA EMPRESA PARA FORMULAÇÃO DE CONTRATO:

Empresa	BH DENTAL COMERCIAL EIRELI - EPP		
CNPJ:	29.312.896/0001-26	Insc. Estadual:	003.098.903-0059
Endereço	RUA ANTÔNIO GRAVATA, Nº 80, ANDAR 1, SALA A, BAIRRO CINQUENTENÁRIO, CEP 30.570-040, BELO HORIZONTE, MINAS GERAIS.		
Telefones	(31) 3567-7988		
Email:	bhdental.licitacao@gmail.com		

RESPONSÁVEL PELA ASSINATURA:

Nome do signatário	CRISTIANO HENRIQUE RODRIGUES CURY		
Função	SÓCIO DIRETOR		
Estado civil	CASADO	Nacionalidade	BRASILEIRA
Identidade	MG 6.066-360 - SSP/MG	CPF	993.547.726-68
Residência:	RUA INSPECTOR JOSÉ APARECIDO, Nº 76, SÃO BENTO, CEP 30.350-730, BELO HORIZONTE/MG.		

A empresa **Bhdental Comercial Eireli - EPP declara**, sob as penas da Lei:

- ❖ O pleno conhecimento das exigências e das obrigações constante no edital de pregão eletrônico e seus respectivos anexos, submetendo a todas as condições nele estipulada, principalmente sendo vencedor da licitação.
- ❖ Que os produtos são de qualidade, fabricados conforme ABNT e ANVISA - (agência nacional de vigilância sanitária), garantindo o cumprimento a legislação sanitária quanto às normas. Garantindo a qualidade, através de bateria de testes para aprovação, feita pela equipe técnica de fábrica, e vistoriada pelo nosso engenheiro técnico pra averiguação e conformidade dos produtos conforme exigência da ANVISA e da ABNT, o mesmo registrado sob o CREA-MG.
- ❖ Sob penas da lei, em especial o art. 299 do Código Penal Brasileiro, que a proposta apresentada pela empresa proponente para participar da licitação que trata o presente edital, foi

BHDENTAL COMERCIAL EIRELI - EPP

CNPJ: 29.312.896/0001-26 - INSC. EST.: 003098903.00-59

**Rua Antônio Gravata, nº 80, Andar 1, Sala A, Bairro Cinquentenário, Belo Horizonte - Minas Gerais
CE: 30.570-040, Belo Horizonte/MG, com o telefone (31) 3567-7988 - Email: bhdental.licitacao@gmail.com**

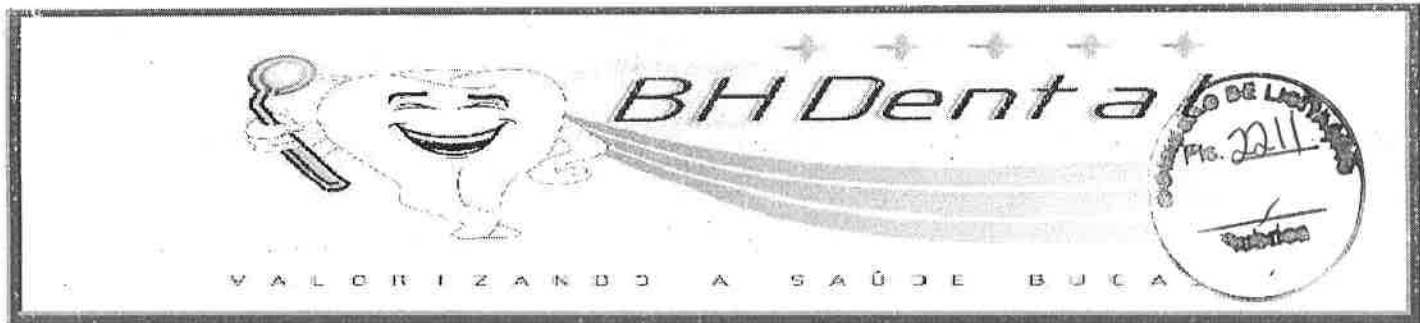

elaborada de maneira independente pela empresa proponente, que devera vir no mesmo envelope das propostas.

❖ O comprometo-me a manter, durante a execução do contrato, em compatibilidade com as obrigações assumidas, todas as condições de habilitação e qualificação exigidas na presente licitação e que a validade da proposta será conforme solicitado no edital e que a garantia será conforme edital contra defeitos de fabricação, depois de efetuada sua entrega.

❖ Nesta oportunidade, temos a declarar, sob as penas da Lei, que tomamos pleno conhecimento dos produtos objeto desta licitação que não possuímos nenhum fato impeditivo para participação deste certame e que nos submetemos a todas as clausulas e condições previstas neste edital.

❖ Os preços propostos contemplam todas as despesas necessárias para execução do contrato conforme edital de licitação, bem como todos os tributos, encargos trabalhistas, previdenciários, fiscais e comerciais, taxas, fretes, seguros, deslocamentos de pessoal, custos e demais despesas que possam incidir sobre o fornecimento licitado.

❖ Caso sejamos vencedores segue os dados completos da pessoa responsável por assinar o instrumento de contrato que eventualmente seja firmado pelas partes Sr. Cristiano Henrique Rodrigues Cury, brasileiro, casado, portador do CPF nº 993.547.726-68 e da cédula de identidade CI MG 6.066.360 – SSP/MG, sócio diretor, telefone (31) 3567-7988 e-mail bhdental.licitacao@gmail.com, residente e domiciliado na Rua Inspetor José Aparecido, nº 76, São Bento, município de Belo Horizonte/MG.

❖ Declara que os preços apresentados incluem todos os custos e despesas, tais como, e sem se limitara: custos diretos e indiretos, tributos incidentes, taxa de administração, produtos, serviços, encargos sociais, trabalhistas, seguros, lucros e outros necessários ao cumprimento integral do objeto deste edital e seus anexos.

❖ Declara que está de acordo com todas as condições do edital.

BELO HORIZONTE/MG, 02 DE SETEMBRO DE 2022.

ATENCIOSAMENTE.

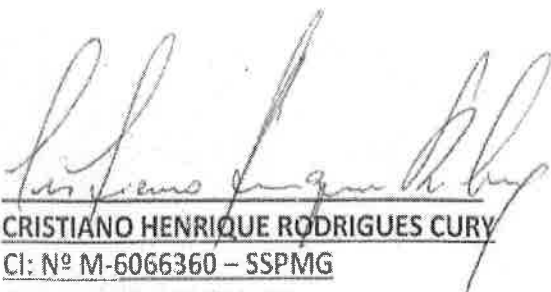
CRISTIANO HENRIQUE RODRIGUES CURY
CI: Nº M-6066360 – SSPMG
CPF: Nº 993.547.726-68

29.312.896/0001-26
INSC. ESTADUAL: 003.098.903-0059
BHDENTAL COMERCIAL EIRELI - EPP
AV. BANDEIRANTES, Nº 710, LOJA 05,
BAIRRO COMITECO, CEP 30.315-382
BELO HORIZONTE/MG.



BHDENTAL COMERCIAL EIRELI - EPP
CNPJ: 29.312.896/0001-26 - INSC. EST.: 003098903.00-59
Rua Antônio Gravata, nº 80, Andar 1, Sala A, Bairro Cinquentenário, Belo Horizonte - Minas Gerais
CE: 30.570-040, Belo Horizonte/MG, com o telefone (31) 3567-7988 - Email: bhdental.licitacao@gmail.com

PROPOSTA ADEQUADA

Proposta 143472

Cliente: 96058-PREF. MUNICIPAL DE AMONTADA
Att: COMISSÃO PERMANENTE DE LICITAÇÃO
Referente: AQUISIÇÃO DE EQUIPAMENTOS E MATERIAL PERMANENTE
Endereço: AVENIDA GAL. ALÍPIO DOS SANTOS, 1343 - CENTRO
 CEP: 62540-000 - AMONTADA/CE

Pregão: 15.08.01/2022.05 - SRP
Dt Abert: 31/08/2022

Tipo: PREGÃO ELETRÔNICO
Data Doc: 31/08/2022



Objeto: REGISTRO DE PREÇOS VISANDO FUTURAS E EVENTUAIS AQUISIÇÃO DE EQUIPAMENTO/MATERIAL PERMANENTE PARA AS UNIDADES BÁSICAS DE SAÚDE DO MUNICÍPIO DE AMONTADA.

Item	Descrição	Marca	Qtde	Und	R\$ Unt	R\$ Total
15	CAMARA PARA CONSERVAÇÃO IMUNOBIOLOGICO: CONFECCIONADO EM EM AÇO INOXIDÁVEL 304; TEMPERATURA ENTRO +2° E + 8°; CIRCULAÇÃO DE AR FORÇADO; COM SENSORES INTERNOS; COM DISCADOR DE EMERGENCIA; POSSUIR 2 A 5 GAVETAS; COM SISTEMA DE EMERGENCIA; COM REGISTRO DE DADOS	INDREL	2	UND	17.000,00000	34.000,00
24	MESA AUXILIAR: DIMENSÕES 40X40X80CM; A 40X60X80CM; EM AÇO TM INOXIDÁVEL.		1	UND	550,00000	550,00

Total Global: **R\$ Global** 34.550,00
 TRINTA E QUATRO MIL QUINHENTOS E CINQUENTA REAIS

*Declaramos que nos preços oferecidos, estão incluídas todas as despesas incidentes sobre a execução do fornecimento referente a frete, tributos e demais ônus atinentes à fabricação, validade, garantia, transporte e entrega do objeto e demais despesas que possam incidir sobre o fornecimento licitado, inclusive a margem de lucro.

*Declaramos que cumprimos plenamente os requisitos de habilitação e que a Carta Proposta está em conformidade com as exigências do instrumento convocatório (edital).

*Declaramos que estamos de acordo com todas as exigências do Pregão: 15.08.01/2022.05 - SRP e que nos preços cotados estão incluídos todos os encargos necessários em sujeição a Legislação Federal e Estadual.

*Declaramos que estamos classificada como Empresa de Pequeno Porte - EPP perante (Receita Federal e/ou Secretaria da Fazenda do Estado), comprometendo-nos ainda a informar caso deixemos de ser enquadrada nesta condição, nos termos da lei.

*Obs.: TODOS OS PRODUTOS CONTEM ROTULOS AUTO-EXPLICATIVOS, DATA DE FABRICACAO E VALIDADE 12 MESES.

*Banco do Brasil - AG 1369-2 - CC 30004-7 / *Bradesco - AG 0741 - CC 62350-4

Inscrição Municipal 466006-4 / Inscrição Estadual 06.638976-3

Frete CIF.

*OS EQUIPAMENTOS OFERTADOS POSSUEM GARANTIA DE 12 (DOZE) MESES

*DECLARAMOS ASSISTÊNCIA TECNICA LOCAL -PROSAUDE MATERIAL MEDICO HOSPITALAR EIRELI - EPP - AV. CAPITÃO HUGO BEZERRA, 181-A - BARROSO-FORTALEZA/CEARÁ

EMANUELA CACILDA DE
 AQUINO
 RUFINO:77276540359

Assinado de forma digital por EMANUELA CACILDA DE AQUINO RUFINO:77276540359
 Dados: 2022.09.06 10:53:45 -03'00'
 Versão do Adobe Acrobat Reader: 2022.002.20191

Validade da Proposta: 60 DIAS
Prazo de Entrega: 30 DIAS
Condição de Pagamento 30 DIAS

PROSAUDE MATERIAL MEDICO HOSPITALAR EIRELI - EPP
 EMANUELA CACILDA DE AQUINO RUFINO - PF
 CPF: 772.765.403-59



ASCLEPIOS
Equipamentos Hospitalares

Pinhais, 31 de agosto de 2022.

À
PREFEITURA MUNICIPAL DE AMONTADA
AMONTADA - CE

33.068.320/0001-32
CAD ICMS: 90808293-18
ASCLEPIOS EQUIPAMENTOS
HOSPITALARES EIRELI
Rua Graça Aranha, nº 875, Brcão 02 Sala A
Vargem Grande - Pinhais - PR
CEP 83.321-020

PROPOSTA COMERCIAL REF. AO PREGÃO ELETRÔNICO Nº 15.08/.01/2022.05/PE

ABERTURA: 31/08/2022
HORÁRIO: 09:00

Prezados Senhores,

A empresa Asclépios, conforme dados informados abaixo, apresenta proposta comercial para fornecimento dos itens abaixo discriminados, conforme exigido no Edital de Pregaão Eletrônico, que integra o instrumento convocatório da licitação em epígrafe.

Dados Gerais da empresa:

Razão Social: Asclépios Equipamentos Hospitalares Eireli

CNPJ: 33.068.320/0001-32 - **I.E. nº** 90808293-18

Endereço: Rua Graça Aranha, nº 875, Brcão 2, Sala A, Bairro Vargem Grande, Pinhais/PR, CEP 83321-020

Telefone: (41) 3699-4237

e-mail: asclepioshospitalares@uol.com.br

Dados para assinatura de Atas e Contratos:

Sócia-Proprietária:

Patrícia Bach CPF: 031.309.619-84 RG: 7.749.742-0/SESP-PR

Dados Bancários:

Banco do Brasil Caixa Econômica Federal

AG nº 1622-5 AG 1630

C/C: 20.327-0 C/C: 3085-9

Banco Bradesco

AG 01205

C/C: 14344-8

PROPOSTA DE PREÇOS

ITEM	QTDE	UNID	DESCRIÇÃO	Marca/ Fabricante/ Modelo/ Registro no M.S. nº	PREÇO	
					UNITÁRIO	TOTAL
16	3	UND	Central de nebulização, tipo compressor, 3 a 4 saídas, conter suporte com rodízios	ASCLEPIOS/ Asclepios Equipamentos Hospitalares Eireli - BRASIL/ NI-200/ 81941119001	1.319,00	3.957,00
21	11	UND	Detector Fetal de mesa, digital, no tamanho de 3 a 5 polegadas, alimentação em rede elétrica e bateria.	JUMPER/ ShenZhen Jumper Medical Equip. Co., Ltd. - CHINA, REP. POP./ JPD-100E/ 80901110024	1.043,00	11.473,00
VALOR TOTAL DA PROPOSTA POR EXTENSO: quinze mil, quatrocentos e trinta reais					TOTAL	15.430,00

Declaramos, ainda, que estamos enquadrados no Regime de Tributação de Empresa de Pequeno Porte, conforme estabelece Artigo 3º da Lei Complementar 123, de 14 de dezembro de 2006.

Declaramos:

Que concordamos com todas as condições do edital, que todos os produtos cotados possuem garantia de 12 (doze) meses, contra defeitos de fabricação, que estão inclusos no valor acima propostos todas as despesas com mão-de-obra e, todos os tributos e encargos fiscais, sociais, trabalhistas, previdenciários e comerciais e, ainda, os gastos com transporte/frete e acondicionamento dos produtos em embalagens adequadas.





ASCLÉPIOS
Equipamentos Hospitalares

33.068.320/0001-32

CAD ICMS: 908082954

ASCLEPIOS EQUIPAMENTOS

HOSPITALARES EIRELI

Rua Graça Aranha, nº 875, Barracão 2 Sala A

Vargem Grande - Pinhais - PR

CEP 83.321-020

Validade da Proposta: 60 (sessenta) dias, o qual será contado a partir da data da sessão pública.

Entrega: Conforme Edital

Pagamento: Conforme Edital

DECLARA, que:

- *cumpre os requisitos estabelecidos no artigo 3º da Lei Complementar nº 123, de 2006, estando apta a usufruir do tratamento favorecido estabelecido em seus arts. 42 a 49;*
- *está ciente e concorda com as condições contidas no Edital e seus anexos;*
- *cumpre os requisitos para a habilitação definidos no Edital e que a proposta apresentada está em conformidade com as exigências editalícias;*
- *inexistem fatos impeditivos para sua habilitação no certame, ciente da obrigatoriedade de declarar ocorrências posteriores;*
- *emprega menor de 18 (dezoito) anos em trabalho noturno, perigoso ou insalubre e não emprega menor de 16 (dezesseis) anos, salvo menor, a partir de 14 (quatorze) anos, na condição de aprendiz, nos termos do artigo 7º, XXXIII, da Constituição;*
- *a proposta foi elaborada de forma independente, nos termos da Instrução Normativa SLTI/MPOG nº 2, de 16 de setembro de 2009;*
- *não possui, em sua cadeia produtiva, empregados executando trabalho degradante ou forçado, observando o disposto nos incisos III e IV do art. 1º e no inciso III do art. 5º da Constituição Federal;*
- *conforme disposto no art. 93 da Lei nº 8.213, de 24 de julho de 1991, estou ciente do cumprimento da reserva de cargos prevista em lei para pessoa com deficiência ou para reabilitado da Previdência Social e que, possuo 10 (dez) funcionários em minha empresa.*

Patricia Bach
Sócia-Gerente
RG 7.749.742-0
CPF 031.309.619-84





COMERCIAL ELLEN LTDA-ME**CNPJ: 13.403.884/0001-77 CGF: 06.564338-0****Confiança e
Credibilidade****A PREFEITURA MUNICIPAL DE AMONTADA - CEARÁ****ORIGEM: SECRETARIA DE SAÚDE**

PREGÃO ELETRÔNICO PARA REGISTRO DE PREÇOS N° 15.08.01/2022.05/PE

DATA DA ABERTURA: DIA 31 DE AGOSTO DE 2022 ÀS 09H00MIN (Horário de Brasília)

Comissão de Pregão

Prezados Senhores,

Apresentamos a Vossas Senhorias nossa proposta de preços, conforme planilha abaixo, referente ao PREGÃO ELETRÔNICO N° 15.08.01/2022.05/PE, cujo objeto é REGISTRO DE PREÇOS VISANDO FUTURAS E EVENTUAIS AQUISIÇÃO DE EQUIPAMENTO/MATERIAL PERMANENTE PARA AS UNIDADES BÁSICAS DE SAÚDE DO MUNICÍPIO DE AMONTADA/CE, conforme especificações constantes do anexo I, parte integrante deste processo.

Nesta oportunidade, temos a declarar, sob as penas da Lei, que tomamos pleno conhecimento dos produtos objeto desta licitação; que não possuímos nenhum fato impeditivo para participação deste certame e que nos submetemos a todas as cláusulas e condições previstas neste edital.

Proponente: COMERCIAL ELLEN LTDA

Endereço: RUA SANTANA DO PARNAIBA, 425, LOTE 17 - QUADRA 07, BAIRRO BOA VISTA / CASTELAO, FORTALEZA/CE - CEP. 60.861-098

CNPJ: 13.403.884/0001-77

E-mail: comercialellen@hotmail.com;

Telefone: (85) 3289 3320 / 3246 2863

Banco do Brasil: Agencia: 2937-8 Conta Corrente: 12.7887-8

Frete: Cif

PROPOSTA DE PREÇOS (ADEQUADA)								
ITEM	ESPECIFICAÇÕES	MARCA	UND	QTD	VL.UNIT.	VL. UNIT POR EXTENSO	VL.TOTAL	VL. TOTAL POR EXTENSO
17	ESTANTE: CONFECCIONADA EM AÇO; FERRO PINTADO E REFORÇADO; SUPORTAR DE 101 A 200 KG; REFORÇADA.	ARX	UND	1	R\$ 320,00	trezentos e vinte reais	R\$ 320,00	trezentos e vinte reais
VALOR TOTAL							R\$	320,00
								<i>trezentos e vinte reais</i>
VALOR TOTAL DA PROPOSTA						R\$	320,00	
							<i>trezentos e vinte reais</i>	

Caso nos seja adjudicado o objeto da presente licitação, nos comprometemos a assinar o Contrato no prazo determinado no documento de convocação, indicando para esse fim o Sr. FRANCISCO ADRIANO DE SOUSA, brasileira, casado, Comerciante, RG n° 1585744603 SSP-BA; CPF n° 870.947.973-20; domiciliado a Rua Anita Garibaldi, 337, Apto 102, Serrinha, Fortaleza/CE, como representante legal desta empresa.



RUA SANTANA DO PARNAIBA, 425, LOTE 17 - QUADRA 07, BAIRRO BOA VISTA / CASTELAO, FORTALEZA/CE - CEP. 60.861-098



COMERCIAL
ELLEN
LTDA:13403
984000177

Assinatura digital
de FRANCISCO ADRIANO DE SOUSA
CPF: 870.947.973-20
DN: c=BR, o=ICP-Brasil,
ou=CE, ou=Fortaleza, ou=AC,
serial=14259348000102,
sig=Videoconf-ferencia,
sig=Certificado PJA1.

Prazo de Entrega: Os objetos deverão ser entregues, no prazo máximo de 15 (quinze) dias úteis, contados do(a) envio da ordem de compra/serviço, no local indicado pelo órgão contraíante.

Prazo de validade da Proposta: 60 (sessenta) dias, conforme estabelecido em edital.

Declaramos que nos preços ofertados estão incluídas todas as despesas incidentes sobre a execução do fornecimento referentes a tributos, encargos sociais, trabalhistas, previdenciários, fiscais e comerciais, taxas, fretes, seguros, deslocamentos de pessoal, custos e demais despesas que possam incidir sobre a contratação, inclusive a margem de lucro.

Declaramos, para todos os fins de direito, que cumprimos plenamente os requisitos de habilitação e que nossa Proposta de preços está em conformidade com as exigências do instrumento convocatório (edital).

Fortaleza/CE, 05 de setembro de 2022.

COMERCIAL ELLEN
LTDA:134038840001
77

Assinado de forma digital por COMERCIAL ELLEN
LTDA:13403884000177
DN: c=BR, o=ICP-Brasil, st=CE, l=Fortaleza, ou=AC
SOLUTI Multipla v5, ou=14259348000102,
ou=Videoconferencia, ou=Certificado PJ A1,
cn=COMERCIAL ELLEN LTDA:13403884000177
Dados: 2022.09.05 15:45:31 -03'00'





COMISSÃO LICITAÇÃO <licitacao.amontada.ce@gmail.com>



adequada P.e 1508.01/2022.05 - lote 17

1 mensagem

comercial ellen <comercialellen@hotmail.com>

5 de setembro de 2022 15:52

Para: COMISSÃO LICITAÇÃO <licitacao.amontada.ce@gmail.com>

 **adequada.PE150801.ass.pdf**
602K



À

**PREFEITURA MUNICIPAL DE AMONTADA -
CE**

Pregão Eletrônico nº 15.08.01/2022.05/PE

Objeto: REGISTR DE PREÇOS VISANDO FUTURAS E EVENTUAIS AQUISIÇÃO
DE EQUIPAMENTO/MATERIAL PERMANENTE PARA AS UNIDADES BÁSICAS DE
SAÚDE DO MUNICÍPIO DE AMONTADA CONFORME PROPOSTA:
11872.404000/1220-01 MINISTÉRIO DA SAÚDE.

DECLARAÇÕES

Declaro conhecer os termos do Edital e estou de pleno acordo com as regras nele estabelecidas.

Declaro que todos os itens ofertados atendem todas as especificações exigidas no Edital.

Declaro sob as penas da lei, que até a presente data inexistem fatos impeditivos para a habilitação de nossa empresa, estando ciente da obrigatoriedade de declarar ocorrências posteriores, nos comprometemos, caso seja o vencedor, a efetivar a substituição, sem ônus, do (s) produto (s) que vier (em) a ser rejeitado (s) pela Administração e Cumprimos plenamente todos os requisitos de habilitação exigidos nesta licitação;



PROPOSTA COMERCIAL

Item	Descrição do Produto	Quant	Marca	Modelo	Anvisa	Valor Mínimo Unitário	Valor Mínimo Total
18	MOCHO: AÇO OU FERRO CROMADO; COM ENCOSTO; REGULAGEM DE ALTURA A GÁS; Estofamento em espuma injetada revestido com COURVIM expandido sem costura. Possui cinco rodízios dupla; Largura = 430mm; Comprimento = 440/480 mm; Altura do assento = 410/500 mm; Altura do encosto = 420 mm; Capacidade de carga = 135kg; Sistema de elevação = Pistão a gás.	8	GG	MD 200 STANDARD	ISENTO	R\$ 421,00	R\$ 3.368,00
TOTAL DA PROPOSTA:							R\$ 3.368,00

TOTAL DA PROPOSTA POR EXTENSO (TRÊS MIL, TREZENTOS E SESSENTA E OITO REAIS).

DEMAIS CONDIÇÕES

DADOS BANCÁRIOS:

BANCO DO BRASIL
AG 6504-8
C/C 22764-1

DECLARO que o prazo de eficácia desta proposta é de **60 (sessenta) dias**, a contar da data da entrega de seu respectivo envelope (art. 64, § 3º da Lei Federal nº 8.666/93).

DECLARO, sob as penas da lei, que o fornecimento ocorrerá em conformidade com as especificações constantes no Termo de Referência, as normas técnicas aplicáveis e a legislação ambiental.

LOCAL DE ENTREGA: Conforme edital.

PERIODO DE ENTREGA: Conforme edital.



DECLARO, sob as penas da lei, que os preços cotados contemplam todos os custos diretos e indiretos incorridos na data da apresentação desta proposta incluindo, entre outros: tributos, encargos sociais, material, despesas administrativas, seguro, frete e lucro.

DECLARO que a validade dos produtos é superior a 12 (doze) meses a partir da data de entrega

Data: Ribeirão Preto, 02 de Agosto de 2022.

ALINE GOMES DE ALMEIDA
RG 29.621.564-8
CPF 280.178.008-19
CARGO: SÓCIA-PROPRIETÁRIA

26.965.679/0001-47
GG INDÚSTRIA DE EQUIPAMENTOS
MÉDICOS LTDA
Rua França, 1940
Vila Elisa - CEP 14075-490
RIBEIRÃO PRETO - SP
Telefone: (16) 3325-2928

MOCHO À GÁS

MD 200

Descrição:

Mocho é fabricado pela GG Equipamentos Médicos, desenvolvido especialmente para atender as suas necessidades do dia a dia de trabalho com um design favorável para que o seu desempenho no seu consultório, clínica, hospital, estética, consultório médicos entre outros. Com assento e encosto anatômicos e estofados de primeira qualidade, sem costura permitindo uma limpeza facilitada, com um sistema de elevação do assento com altura regulável com alavanca lateral. A sua base é giratória na cor preta com 05 rodízios permite uma estabilidade e segurança para você, aumentando a agilidade do seu deslocamento.

A estrutura dos pés metálica tem o revestimento em policloreto de polivinila conhecido por PVC, permitindo uma durabilidade maior para você. Sua ergonomia permite o ajuste ideal ao corpo, proporcionando um conforto para a coluna para o usuário.



Informações Técnicas

- Mocho com assento e encosto anatômicos e estofados
- Sistema de elevação do assento, altura regulável com alavanca lateral
- Base giratória com 05 rodízios
- Estrutura dos pés metálica – revestimento em PVC
- Peso líquido: 8kg | Modelo Back System 11kg
- OPCIONAL: Back System - Sistema de Regulagem de Altura e Inclinação do Encosto

Cores

- Azul
- Preto
- Verde
- Cinza

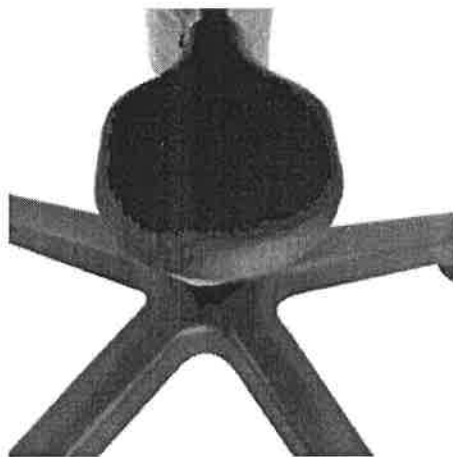
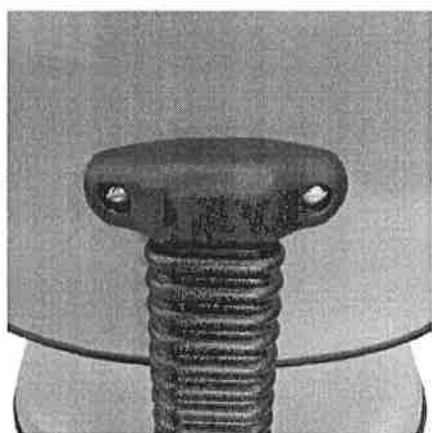

GG



AO PREGOEIRO (A) DA PREFEITURA MUNICIPAL DE AMONTADA-CE
PREGÃO ELETRÔNICO PARA REGISTRO DE PREÇOS Nº 15.08.01/2022.05/PE
DATA DE ABERTURA: 31/08/2022 AS 09H00MIN
DATA DA DISPUTA: 31/08/2022 AS 09H30MIN

OBJETO: REGISTRO DE PREÇOS VISANDO FUTURAS E EVENTUAIS AQUISIÇÃO DE EQUIPAMENTO/MATERIAL PERMANENTE PARA AS UNIDADES BÁSICAS DE SAÚDE DO MUNICÍPIO DE AMONTADA CONFORME PROPOSTA: 11872.404000/1220-01 MINISTÉRIO DA SAÚDE.

PREZADOS SENHORES,

APRESENTAMOS A VOSSAS SENHORIAS NOSSA PROPOSTA DE PREÇOS, CONFORME PLANILHA ABAIXO, REFERENTE AO PREGÃO ELETRÔNICO PARA REGISTRO DE PREÇOS Nº 15.08.01/2022.05/PE, CUJO OBJETO REGISTRO DE PREÇOS VISANDO FUTURAS E EVENTUAIS AQUISIÇÃO DE EQUIPAMENTO/MATERIAL PERMANENTE PARA AS UNIDADES BÁSICAS DE SAÚDE DO MUNICÍPIO DE AMONTADA, CONFORME PROPOSTA: 11872.404000/1220-01 MINISTÉRIO DA SAÚDE, CONFORME ESPECIFICAÇÕES CONSTANTES DO ANEXO I, PARTE INTEGRANTE DESTES PROCESSOS.

NESTA OPORTUNIDADE, TEMOS A DECLARAR, SOB AS PENAS DA LEI, QUE TOMAMOS PLENO CONHECIMENTO DOS PRODUTOS OBJETO DESTA LICITAÇÃO; QUE NÃO POSSUÍMOS NENHUM FATO IMPEDITIVO PARA PARTICIPAÇÃO DESTES CERTAME E QUE NOS SUBMETEMOS A TODAS AS CLÁUSULAS E CONDIÇÕES PREVISTAS NESTE EDITAL.

RAZÃO SOCIAL: JBR DISTRIBUIDORA COMERCIO E SERVIÇOS EIRELI
CNPJ: 41.380.220/0001-75
ENDEREÇO: RUA JOÃO TOMÉ, Nº 432, -BAIRRO: MONTE CASTELO - CEP: 60.325-220- FORTALEZA-CE
REPRESENTANTE LEGAL: CLYSTENES JALBER V DE SOUZA, BRASILEIRO, CASADO, PROPRIETÁRIO, RG: 99002076330 SSP CE, CPF: 967.221.773 00
FONE/FAX: TIM 85 99815-9239WHATSAPP - E-MAIL: JBRDISTRIBUIDORA26@GMAIL.COM
BANCO: ITAU AGÊNCIA: 1602 - CONTA CORRENTE: 99698-3
FAVORECIDO: JBRDISTRIBUIDORA

EQUIPAMENTOS PARA UBS								
TENS	MARCA	ESPECIFICAÇÃO DOS PRODUTOS	UND	QTD	V. UNIT.	V. UNIT EXTENSO	V. TOTAL	V.TOTAL EXTENSO
19	FLEINTER	PROJETOR MULTMIDIA (DATA SHOW); ESPECIFICAÇÃO MÍNIMA: DEVE ESTÁ EM LINHA DE PRODUÇÃO PELO FABRICANTE; DEVE POSSUIR TECNOLOGIA LCD OU DLP; RESOLUÇÃO MINIMA NATIVA DE 1920 X 1080; CONTRASTE MÍNIMO DE 10000; 1 DEVE POSSUIR OS SEGUINTE TIPOS DE CONEXÃO: 01(UMA) VGA, 01(UMA) HDMI; 01 ENTRADA USB. LUMINOSIDADE MÍNIMA DE 3000 LUMENS; AUTOFALANTE INTEGRADO NO PROJETO; ALIMENTAÇÃO AUTOMÁTICA DE 100-110V, 220-240V; CONTROLE REMOTO; CABO DE ALIMENTAÇÃO; CABO VGA; MANUAL DO USUÁRIO; SUPORTAR A EXIBIÇÃO DE ARQUIVO A PARTIR DE UM PEN DRIVE DIRETO NO PROJETO(SSEM O USO DE PC); O EQUIPAMENTO DEVERÁ SER NOVO, SEM USO, REFORMA OU RECONDICIONAMENTO.	UND	2	R\$ 1.650,00	MIL SEISCENTOS E CINQUENTA REAIS	R\$ 3.300,00	TRÊS MIL E TREZENTOS REAIS

VALOR TOTAL: R\$ 3.300,00 (TRÊS MIL E TREZENTOS REAIS)

VALOR GLOBAL DA PROPOSTA DE PREÇOS: R\$ 3.300,00 (TRÊS MIL E TREZENTOS REAIS)

PRazo DE VALIDADE DA PROPOSTA NÃO INFERIOR A 60 (SESSENTA) DIAS CORRIDOS, A CONTAR DA DATA DA SUA ABERTURA.
PRazo DE ENTREGA: ATÉ 15 (QUINZE) DIAS, OU CONFORME EDITAL
FORMA DE PAGAMENTO: ATÉ 30 (TRINTA) DIAS, OU CONFORME EDITAL
PRazo DE GARANTIA: CONFORME EDITAL OU ATÉ 12 (DOZE) MESES.
PRazo DE EXECUÇÃO: CONFORME EDITAL.

O LICITANTE DECLARA QUE TEM O PLENO CONHECIMENTO, ACEITAÇÃO E CUMPRIRÁ TODAS AS OBRIGAÇÕES CONTIDAS NO ANEXO I - PROJETO BÁSICO/TERMO DE REFERÊNCIA DESTES EDITAIS. INDEPENDENTE DE DECLARAÇÃO EXPRESSA, FICA SUBENTENDIDA QUE NO VALOR PROPOSTO ESTÃO INCLuíDAS TODAS AS DESPESAS NECESSÁRIAS À EXECUÇÃO/ENTREGA DO SERVIÇOS/BENS/PRODUTOS, INCLUSIVE AS RELACIONADAS COM; ENCARGOS SOCIAIS, TRABALHISTAS, PREVIDENCIÁRIOS E OUTROS; TRIBUTOS, TAXAS E TARIFAS, EMOLUMENTOS, LICENÇAS, ALVARÁS, MULTAS E/OU QUALQUER INFRAÇÕES; SEGURO EM GERAL, DA INFORTUNISTICA E DE RESPONSABILIDADE CIVIL PARA QUAISQUER DANOS E PREJUÍZOS CAUSADOS À CONTRATANTE E/OU A TERCEIROS, GERADOS DIRETA OU INDIRETAMENTE PELA EXECUÇÃO DOS SERVIÇOS, INCLUSIVE A MARGEM DE LUCRO.

DECLARA PARA OS DEVIDOS FINS DE DIREITO, ESPECIALMENTE PARA FINS DA PROVA EM PROCESSO LICITATÓRIO, QUE TEM PLENO CONHECIMENTO DE TODOS OS PARÂMETROS E ELEMENTOS DOS PRODUTOS A SEREM OFERTADO NO PRESENTE CERTAME LICITATÓRIO E QUE SUA PROPOSTA ATENDE INTEGRALMENTE AOS REQUISITOS CONSTANTES NESTE EDITAL;

DECLARA, PARA EFEITO DO CUMPRIMENTO AO ESTABELECIDO NO INCISO VII, DO ART. 4º, DA LEI FEDERAL Nº 10.520, DE 17/07/2002, SOB AS PENAS DA LEI QUE CUMPRE PLENAMENTE OS REQUISITOS DE HABILITAÇÃO EXIGIDOS NO EDITAL, E QUE SUA PROPOSTA ESTÁ EM CONFORMIDADE COM AS EXIGÊNCIAS DO PRESENTE PROCESSO LICITATÓRIO, CIENTE DA OBRIGATORIEDADE DE DECLARAR OCORRÊNCIAS POSTERIORES NOS TERMOS DO ART. 32, § 2º, DA LEI Nº 8.666/93 BEM COMO TODAS AS CLÁUSULAS E CONDIÇÕES PREVISTAS NESTE EDITAL.

DECLARO, SOB AS PENAS DA LEI, PARA HABILITAÇÃO NO PREGÃO ELETRÔNICO PARA REGISTRO DE PREÇOS Nº 15.08.01/2022.05/PE, QUE A EMPRESA JBR DISTRIBUIDORA COMERCIO E SERVIÇOS EIRELI, INSCRITA NO : 41.380.220/0001-75, CUMPRE OS REQUISITOS ESTABELECIDOS NO ART. 3º DA LEI COMPLEMENTAR Nº 123, DE 14 DE DEZEMBRO DE 2006, ALTERADA PELA LEI Nº 11.488, DE 15 DE JUNHO DE 2007, EM SEU ART. 34, E QUE ESSA EMPRESA ESTÁ APTA A USUFRUIR DO TRATAMENTO FAVORECIDO ESTABELECIDO NOS ARTIGOS 42 AO 49 DA REFERIDA LEI COMPLEMENTAR.

RUA JOÃO TOMÉ, 432, MONTE CASTELO- FORTALEZA/CE
CNPJ: 41.380.220/0001-75
FONE: 85 99815-9239



DECLARAMOS QUE ESTAMOS EM SITUAÇÃO REGULAR PERANTE A FAZENDA ESTADUAL, A SEGURIDADE SOCIAL E FUNDO DE GARANTIA POR TEMPO DE SERVIÇO, ATENDENDO TAMBÉM AS EXIGÊNCIAS DO PRESENTE EDITAL QUANTO À HABILITAÇÃO JURÍDICA E QUALIFICAÇÕES TÉCNICA E ECONÔMICO-FINANCEIRA.

O LICITANTE DECLARA DE QUE RESPONDE POR TODOS OS PREJUÍZOS, PERDAS E DANOS QUE VENHAM A OCORRER REFERENTE AO TRANSPORTE E ENTREGA DOS PRODUTOS, CASO VENHA A SER CONTRATADO.

FORTALEZA- CE 01 DE SETEMBRO DE 2022.

JBR DISTRIBUIDORA COMERCIO E SERVIÇOS EIRELI
CLISTENES JALBER VIEIRA DE SOUZA
PROPRIETÁRIO

RG 99002076330 SSP-CE,
CPF: 967.221.773-00

K.C.R.

INDUSTRIA E COMERCIO DE EQUIPAMENTOS EIRELI



ORÇ N°	1169/2022
A	PREFEITURA MUNICIPAL DE AMONTADA - CE
LICITAÇÃO:	PREGÃO ELETRÔNICO N° 15.08.01/2022.05
DATA:	31/08/2022
HORA:	09h30min

PROPONENTE:

K.C.R. INDUSTRIA E COMERCIO DE EQUIPAMENTOS EIRELI - EPP.
RUA: MARECHAL MASCARENHAS DE MORAES, N° 88, B. PQUE. INDUSTRIAL
ARAÇATUBA/SP. CEP. 16075-370
CNPJ 09.251.627/0001-90 INSC. 177.267.457.119
Insc. Municipal - 61756 Fone - 18 - 36212782
E-mail - kcr@kcrequipamentos.com.br
RESPONSÁVEL PELO REGISTRO - JUNTA COMERCIAL NUMERO DO REGISTRO 35601063448
DATA DA CONSTITUIÇÃO 22/09/2015 INÍCIO DAS ATIVIDADES 28/11/2007

Prezados Senhores,

Apresentamos nossa proposta para o fornecimento do(s) equipamento(s) abaixo discriminado, que integra o instrumento convocatório da licitação em epígrafe.

OBJETO DA LICITAÇÃO – REGISTRO DE PREÇOS VISANDO FUTURAS E EVENTUAIS AQUISIÇÃO DE EQUIPAMENTOS/MATERIAL PERMANENTE PARA AS UNIDADES BÁSICAS DE SAÚDE DO MUNICÍPIO DE AMONTADA CONFORME PROPOSTA 11872.404000/1220-01 MINISTÉRIO DA SAÚDE.

ITEM	QTDE	UNID	DESCRIÇÃO / MARCA / MODELO	PREÇO UN. (R\$)	PREÇO TOTAL (R\$)
23	01	UN	BALANÇA ANTROPOMÉTRICA ADULTA DIGITAL: PESA 150KG, RÉGUA ANTROPOMÉTRICA ATÉ 2 METROS. MARCA: LIDER, FABRICANTE LIDER BALANÇAS, MODELO: P150C CAPACIDADE 150KG DIVISÃO 100G PLATAFORMA 30X40 CM PROCEDÊNCIA NACIONAL CERTIFICADA, APROVADA E AFERIDA PELO IPEM/INMETRO.	R\$ 1.010,00 (um mil, dez reais)	R\$ 1.010,00 (um mil, dez reais)

VALOR TOTAL POR EXTENSO – R\$ 1.010,00 (UM MIL, DEZ REAIS)

PRAZO DE VALIDADE DA PROPOSTA 60 (sessenta) dias.
PAGAMENTO 30 (trinta) dias, após o recebimento da nota fiscal
ENTREGA 15 (quinze) dias úteis, contados do envio da ordem de compra.
GARANTIA 12 meses a contar da entrega na unidade requisitante.

Locais de entrega:

LOCAL INDICADO NA ORDEM DE COMPRA

E-MAIL PARA ENVIO DA NOTA DE EMPENHO/ORDEM DE FORNECIMENTO:

licitacao2@kcrequipamentos.com.br Obs. Acaso não receber a confirmação de recebimento do email em 24 hs. entrar em contato por telefone.

Termo de Garantia

Toda a assistência técnica necessária durante a garantia, desde que usados adequadamente e de acordos com as especificações contidas no manual de usuário, contra defeitos de fabricação sendo peças e mão de obra para

1

K.C.R. Indústria e Comercio de Equipamentos Eireli - Rua: Marechal Mascarenhas de Moraes nº. 88 - Araçatuba - SP
Telefone (18) 3621 2782 - CNPJ 09.251.627/0001-90 - Insc. Munic. 757328 - Insc. Est. 177.267.457.119
licitacao2@kcrequipamentos.com.br

K.C.R.

INDUSTRIA E COMERCIO DE EQUIPAMENTOS EIRELI

Revendedor Autorizado



supostas correções dentro do período de garantia conforme condições editalícias. **ASSISTÊNCIA TÉCNICA LOCAL:**
QUIMARAES LTDA CNPJ: 29.405.533/0001-35 – RUA GILBERTO CAMARA, N° 46, BAIRRO VILA ELLERY, CEP:
60320280 - FORTALEZA/CE – TELEFONE (85) 3044-4407 – (85) 98884-3455 NILDO

DADOS BANCARIOS

BANCO DO BRASIL – Araçatuba – SP AGENCIA 3300-6 CONTA CORRENTE - 17909-4 - KCR IND. COMERCIO DE EQUIPAMENTOS EIRELI

Impostos e Reajuste

ICMS = (INCLUSO NO PREÇO) IPI = 0,00 % - ISENTO

O preço apresentado é fixo e irredutível.

Transporte

CIF – POR CONTA DA KCR

Disposições Finais

- Declaramos que o produto ofertado é de primeira linha e atende integralmente a todas as especificações exigidas no edital e seus anexos.
- Declaramos conhecer e nos submeter a todas as cláusulas, condições e obrigações estabelecidas no edital de licitação e seus anexos e ainda que nossa proposta atende integralmente as especificações contidas no edital.
- Declaramos que conhecemos todas as estipulações estabelecidas no ato convocatório do certame, bem como as disposições da Lei nº. 8666/93 e Lei nº 10.520/2002, Leis Complementares nº. 123/06 e 127/07, que rege o presente.
- Declaramos estarem inclusos todos os custos e despesas, tais como diretos e indiretos, tributos incidentes, taxa de administração, materiais, serviços, encargos sociais e trabalhistas, seguros, embalagens, lucro, frete, carga e descarga, instalação e treinamento se constante em edital e outros necessários ao cumprimento integral do objeto desta licitação.
- Declaramos fornecer juntamente com o equipamento manuais de operação elaborados conforme normas técnicas e em Português.
- Declaramos que, estamos enquadradas no Regime de tributação de Microempresa e Empresa de Pequeno Porte, conforme estabelece o artigo 3º da Lei Complementar 123, de 14 de dezembro de 2006 e somos optantes do simples nacional.
- Garantimos assistência técnica local qualificada e especializada na vigência do prazo de garantia, sem ônus para administração, conforme condições estabelecidas no edital de licitação e seus anexos e ainda assistência técnica permanente após o período de garantia.
- Declaramos que o produto – balança é isento de Registro Ministério da Saude/Anvisa> Produto pois é considerado não classificado para saúde pela ANVISA, segundo RDC nº 260 e NOTA TÉCNICA N° 03/2012/GQUIP/GGTPS/ANVISA.
- Declaramos, sob as penas da Lei, que tomamos pleno conhecimento dos produtos objeto desta licitação; que não possuímos nenhum fato impeditivo para participação deste certame e que nos submetemos a todas as cláusulas e condições previstas neste edital.

9. Caso nos seja adjudicado o item, nos comprometemos a assinar a ata e contrato conforme segue os dados pessoais do contato e representante legal da empresa que assinará o Termo de Contrato, conforme consta no contrato social:

NOME: MARCOS RIBEIRO JÚNIOR NACIONALIDADE: BRASILEIRO ESTADO CIVIL: CASADO
PROFISSÃO: EMPRESÁRIO RG: 27.601.292-6 SSP/SP CPF: 226.722.708-80
DOMICÍLIO: AV. ERNESTO MORETTI, 720 - R CAMBARA 12 - RES DEL PARK - ARAÇATUBA/SP
TELEFONE/FAX: 18 - 3621 2782 E-MAIL: kcr@kcrequipamentos.com.br

Araçatuba/SP, 31 de agosto de 2022.

K.C.R INDUSTRIA E COMERCIO DE EQUIPAMENTOS EIRELI
MARCOS RIBEIRO JÚNIOR
CARGO: SÓCIO
CPF: 226.722.708-80 RG: 27.601.292-6

2

K.C.R. Industria e Comercio de Equipamentos Eireli - Rua: Marechal Mascarenhas de Moraes nº. 88 - Araçatuba - SP
Telefone (18) 3621 2782 - CNPJ 09.251.627/0001-90 - Insc. Munic. 757328 - Insc. Est. 177.267.457.119
licitacao2@kcrequipamentos.com.br



Imagem meramente ilustrativa.

A Líder Balanças traz a linha P150C/P180C/P200C/P300C, a qual é composta de balança digital e antropômetro, um produto de alta tecnologia, excelente qualidade e confiabilidade, além de possuir grande facilidade de uso e precisão. Nosso produto foi criado obedecendo as mais rigorosas normas técnicas e está aliado a uma experiência no mercado de mais de seis décadas, dedicadas exclusivamente à medição de massa e aplicadas à satisfação das necessidades de nossos clientes.

As balanças P150C/P180C/P200C/P300C são compostas por um sistema eletrônico dedicado a operações de pesagem. A medição de altura é realizada através de régua antropométrica, indicada para uso em pessoas, sendo de fabricação totalmente nacional. Ela é ideal para ser utilizada em clínicas médicas, farmácias, drogarias, hospitais, academias, residências, etc.

É um equipamento construído com, célula de carga central, com 5 limitadores de proteção contra sobrecarga podendo chegar até 150% da capacidade sem danos ao sensor, o sistema conta com correção automática de temperatura, inibindo totalmente possíveis erros na medição. É um produto fabricado em aço carbono, equipada com pés de borracha ajustáveis ao solo, display de LED vermelho ou LCD de fácil leitura, 6 dígitos e 14,2mm estão presentes inúmeros recursos de software totalmente configuráveis.

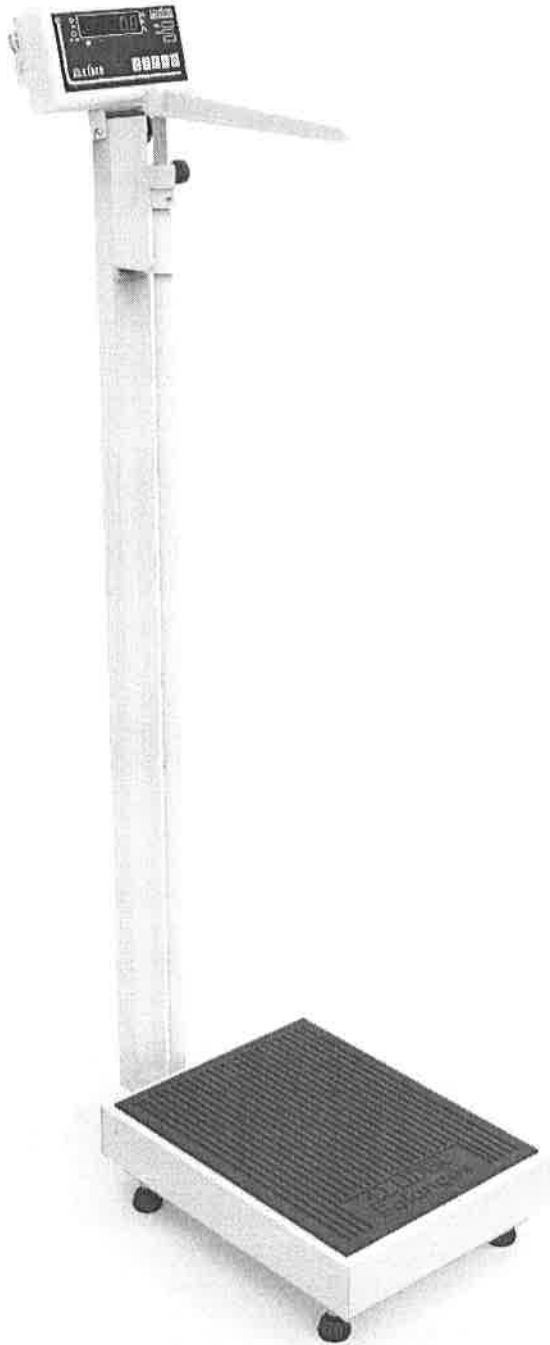
P150C/P180C/P200C/P300C balança antropométrica, para 150 a 300kg

Principais benefícios

- Facilidade de instalação e operação;
- Sistema de medida de peso central que minimiza o erro de canto e a variação de peso com a temperatura;
- Simplicidade, robustez e baixo custo de manutenção;
- Baixo consumo de energia;
- Assistência técnica em todo o Brasil;

Este produto foi desenvolvido sob um rigoroso critério de precisão, conforme Portaria 236/94 do INMETRO e foi projetado para acelerar o ritmo e desempenho de trabalhos com cuidados de animais em consultórios, clínicas e haras, com absoluta segurança e confiabilidade, podendo atender a todas as demandas e necessidades, possuindo ainda diversas funções automáticas, as quais agilizam ainda mais os processos, tornando as tarefas do dia a dia mais rápidas e precisas.



Especificações Gerais	
Classe de exatidão	Classe III, conforme portaria 236/94 do INMETRO.
Divisão mínima	50 a 100g
Capacidade	Modelo P150C 150kg; Modelo P180C 180kg; Modelo P200C 200kg; Modelo P300C 300kg;
Display	Tipo Led 6 dígitos, 7 segmentos mais ponto decimal. Dimensões do dígito 14,2mm x 9,8mm; Tipo LCD* (liquid cristal display) 6 dígitos, 7 segmentos mais ponto decimal. Dimensões do dígito 15mm x 7,0mm;
Indicador	Com acabamento em ABS ou aço inoxidável*, com as seguintes dimensões: A 95 x L 185 x P 47 (Versão em ABS) A 93 x L 182 x P 47 (Versão em aço inoxidável*) A = Altura, L = Largura e P = Profundidade.
Acabamento/Estrutura	Fabricada em aço carbono ou em aço inoxidável* 304 com piso em borracha antiderrapante, sistema de controle (terminal) em ABS ou aço inoxidável* 304, possuindo ainda a régua antropométrica com escala de 1,00m a 2,10m, conforme detalhes abaixo, podendo ainda ser personalizada conforme as necessidades dos clientes.
	Indicador Com acabamento em ABS ou aço inoxidável* 304, com as seguintes dimensões: A 95 x L 185 x P 47 (Versão em ABS) A 93 x L 182 x P 47 (Versão em aço inoxidável*) A = Altura, L = Largura e P = Profundidade.
	Teclado Membrana com 4 teclas de fácil digitação, resistência mecânica > 1.000.000 toques por tecla + tecla/botão liga-desliga.
	Coluna* Coluna com 1m* de comprimento.
	Base A 120 x L 300 x P 400 até A 120 x L 500 x P 600 (em aço carbono ou inoxidável* 304); A = Altura, L = Largura e P = Profundidade. Nota: Conforme a tabela de dimensões no final deste folder, sendo que outras medidas podem ser feitas de acordo com a solicitação e necessidades do cliente.
	Plataforma A plataforma de pesagem é feita em PP (polipropileno), porém, pode ser aço carbono* ou aço inoxidável* 304, todas com piso em borracha antiderrapante.
	Braço antropométrico Em PP (polipropileno).
	Régua antropométrica Em aço carbono ou alumínio*.
	Pintura Quando com partes em aço carbono, com pintura na cor branca sem textura ou pintura eletrostática na cor cinza* claro (texturizada). Demais cores ou personalizações no produto podem ser feitas sob consulta.
	Pés Péis com sistema de regulagem de altura, visando um perfeito nivelamento do produto.
Grau de Proteção	IP40 (NBR6146).
Alimentação	Alimentação universal (90 ~ 240Vca, 50/60Hz), consumo de 1,5W. Alimentação com bateria* (consumo de 7W, durante o carregamento), consultar a fabricação.
Bateria*	Bateria interna de 3,6V @ com autonomia de bateria de 50 horas.
Condições ambientais	Temperatura de operação -10° ~ 50°C Umidade relativa do ar 10% ~ 95% sem condensação
Peso total	30kg;
Altura total do conjunto	1300mm (1,30m), com o braço antropométrico recolhido.
Indicações	Zero, líquido, bateria* e valor medido.
Aprovação	Lacre de segurança emitido pelo INMETRO.

* Itens opcionais e fornecidos conforme as necessidades do cliente.

Características de Software e Funções	
Manutenção de Zero	Auto Zero ao ligar
Sistema de pesagem	Possui o sistema de medida de peso central, o qual minimiza o erro de canto e variações de peso com a variação da temperatura.
Função mamãe bebê	Com esta função, o primeiro peso a subir na balança é zerado e o indicador de TARA fica ligado, assim que o segundo peso "entra" na pesagem o mesmo passa a ser exibido no display, sendo o processo reiniciado assim que o peso total é removido da balança.
Sobrepeso	Indicação de sobrecarga, quando o peso estiver acima da capacidade máxima calibrada mais nove divisões.
Subpeso	Indicação de subcarga, quando o peso estiver abaixo da capacidade máxima negativa calibrada, o display irá indicar subcarga.
Som do painel*	Função configurável*, que permite habilitar ou não o som emitido ao serem pressionadas as teclas do painel.
Tara	Possui as funções de Tara manual e automática.
Tipo de operação	Pesagem contínua ou Tara automática.

Itens Opcionais	
Display	Tipo LED na montagem convencional, com possibilidade de montagem em LCD (sob consulta).
Indicador	Com possibilidade de montagem em aço inoxidável 304, com a possibilidade de montagem com outros tipos de aço inox (sob consulta), conforme as necessidades do cliente.
Base	Com possibilidade de montagem em aço inoxidável 304, com a possibilidade de montagem com outros tipos de aço inox (sob consulta), conforme as necessidades do cliente.
Réguas antropométrica	Com possibilidade de montagem em alumínio.
Plataforma	Com possibilidade de montagem em aço carbono ou em aço inoxidável 304, com a possibilidade de montagem com outros tipos de aço inox (sob consulta), conforme as necessidades do cliente.
Coluna	Com tamanho disponível de 1,0m, devido a utilização da régua antropométrica o dimensional da coluna não pode ser inferior;
Som do painel	Esta função é opcional com a utilização do indicador LD1050, no LD2051 é padrão;
Bateria	O produto pode ser montado com bateria interna para alimentação.
Capacidades	150kg, 180kg, 200kg e 300kg;

Sistema de entrada e medição	
Células	Sistema de trabalho Compressão Grau de proteção IP66 Nota: uma célula de carga;
Tipo	Resistiva, 1, 2 e 3mV/V e 35 a 2000 ohms.

Principais aplicações, carga da bateria e observações de uso	
Pesagem	Pesagem e medição de pessoas em clínicas médicas, academias, farmácias, drogarias, hospitais, residências, etc.
Carga da bateria	Os modelos de balanças que estiverem equipados com bateria interna no indicador, requerem um tempo de carga para a bateria de 6:00h. Neste período, a balança pode ou não estar ligada (com display aceso ou realizando pesagens), porém, deve estar conectada a tomada da rede de energia elétrica, o que garantirá o carregamento da bateria neste período.
Observações de uso	Para que o produto funcione corretamente, verifique todos os detalhes contidos nestas informações técnicas. Não deve haver nada encostado na parte inferior da balança nem em sua superfície durante a pesagem. Mantenha-a sempre limpa, evitando lugares úmidos, calor excessivo e produtos químicos. Recomendamos também nunca utilizar abrasivos, produtos corrosivos ou qualquer tipo de solvente químico para a limpeza do conjunto, pois isto poderá danificar o seu produto. Para limpá-la use pano umedecido e sabão neutro. Em caso de dúvidas, sempre consulte a nossa equipe técnica para auxiliá-lo.
NOTA:	A régua antropométrica não é aferida pelo INMETRO. O INMETRO verifica e lacra o sistema de medição de peso.

O produto não pode ser utilizado em ambientes com atmosferas explosivas e/ou inflamáveis e também não deve ser instalado em outros ambientes que estejam fora de suas especificações nominais contidas neste folder ou manual do produto. Nunca deixe um peso sobre a plataforma da balança, quando a mesma não estiver sendo utilizada. O teclado foi desenhado e projetado para ser pressionado com os dedos, não devendo ser pressionado de outras formas, sendo que sua vida útil diminui drasticamente se for pressionado com objetos metálicos e/ou pontiagudos, desta forma, evite o mau uso de seu equipamento.

Dimensional e capacidades detalhado

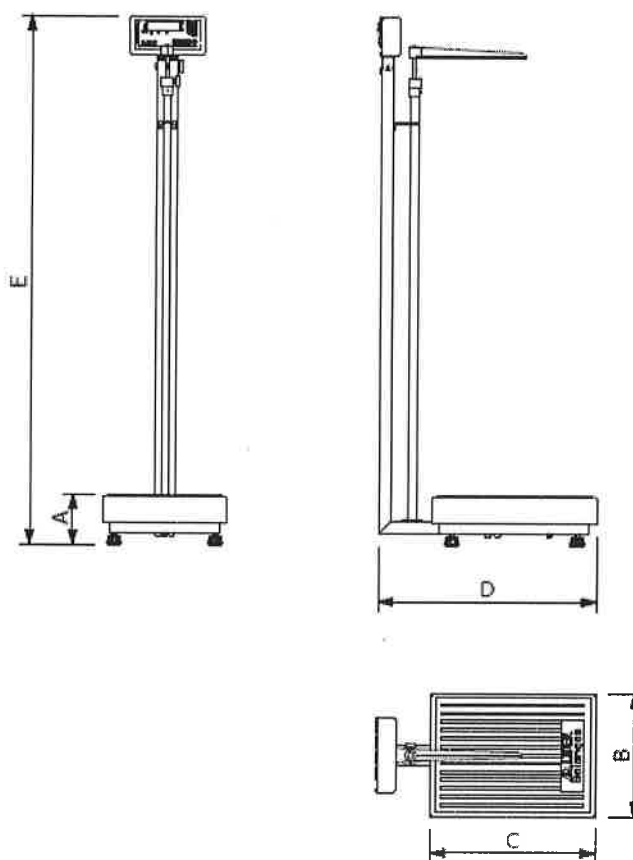

Dimensões (cm)	Dimensões da plataforma					Peso (kg)	Capacidade e divisão mínimas			
	A (mm)	B (mm)	C (mm)	D (mm)	E (mm)		150kg (div 50g)	180kg (div 50g)	200kg (div 50g)	300kg (div 100g)
30 x 40	120	300	400	540	1300	16	X	X	X	X
34 x 40	120	340	400	540	1300	17	X	X	X	X
40 x 40	120	400	400	540	1300	19	X	X	X	X
40 x 50	120	400	500	640	1300	21	X	X	X	X
40 x 60	120	400	600	740	1300	23	X	X	X	X
44 x 60	120	440	600	740	1300	24	X	X	X	X
50 x 60	120	500	600	740	1300	26	X	X	X	X

Outras dimensões e capacidades sob consulta.

Obs: O presente catálogo não comporta todas as possibilidades e especificações disponíveis do produto, sendo que há outras possibilidades, especificações especiais, alterações de acessórios e personalização sob consulta.

Garantia

Garantia de 12 meses, conforme termo existente na proposta comercial.

Não rompa o lacre nem abra a sua balança. Você poderá pôr em risco o seu funcionamento e perder a garantia Líder Balanças, além de poder sofrer multa e interdição pelo órgão fiscalizador metrológico – IPEM / INMETRO;

Detalhes técnicos sobre o produto podem ser obtidos diretamente no site da Líder Balanças, em: <http://www.liderbalancas.com.br>, ou através do e-mail: lider@liderbalancas.com.br.

DECLARAÇÃO DE ATENDIMENTO INTEGRAL

Pelo presente instrumento, a empresa **MARCOS RIBEIRO E CIA LTDA – LIDER BALANÇAS**, estabelecida à Av. Jorge Mellem Rezek nº.3411 – PQ Industrial, Cep 16075-300, nesta cidade Araçatuba, Estado de São Paulo, inscrita no CNPJ nº. 46.686.119/0001 – 60 e Inscrição Estadual nº 177.139.644.117, por intermédio de seu representante legal o Sr. Marcos Ribeiro, portador do RG. 11.078.371 e do CPF 004.645.278-80, **DECLARA**, que será atendido integralmente às especificações do **ITEM 23 referente ao PREGÃO ELETRÔNICO N. 15.08.01/2022.05** na hora da fabricação do produto, produto esse ofertado pela nossa representante **K.C.R. INDUSTRIA E COMERCIO DE EQUIPAMENTOS EIRELI**, conforme as especificações:

ESPECIFICAÇÕES: BALANÇA ANTROPOMÉTRICA ADULTA DIGITAL: PESA 150KG, RÉGUA ANTROPOMÉTRICA ATÉ 2 METROS. **MODELO: P150C**

Araçatuba, (SP), 31 de agosto de 2022.

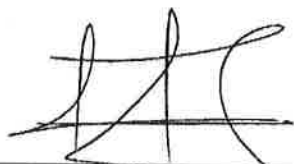

MARCOS RIBEIRO E CIA LTDA
MARCOS RIBEIRO
CARGO: SÓCIO-GERENTE
RG. 11.078.371-2 CPF. 004.645.278-80

